

**UWAGI:**  
**ZAŁOŻENIA PROJ. SĄ NADRZĘDNE WOBEC WYMIARÓW, WYMIARY NALEŻY SPRAWDZIĆ W NATURZE W RAZIE WĄTPLIWOŚCI PROSZĘ SKONSULTOWAĆ SIĘ Z PROJEKTANTEM**

**SYMBOLS:**

Na rzutach i widokach kolory oznaczone są poniższymi symbolami – do powierzenia z Projektantem:

**KOL.01** – (biały) RAL 9016 Traffic White mat  
**KOL.02** – (jasny błękit) – sala Muzyk NCS S 3030-R80B  
**KOL.03** – (ciemny błękit) – sala Muzyk NCS S 6020-R80B  
**KOL.04** – (błękit średni) – sala Muzyk RAL S 5023 Distant Blue mat  
**KOL.05** – (jasna zieleń) – sala Mqz Stanu NCS S 5020 B90G  
**KOL.06** – (ciemna zieleń) – sala Mqz Stanu NCS S 7020 B90G  
**KOL.07** – (średnia zieleń) – sala Mqz Stanu RAL 6028 Pine Green mat  
**KOL.08** – (róż wenecki) – sala Cztowiek NCS 3040 Y50R  
**KOL.09** – (cegłany) – sala Cztowiek NCS S 5040 Y70R  
**KOL.10** – (winna czerwień) – sala Cztowiek RAL 3009 Oxide Red mat

**S** - ściany istniejące  
**Sp** - ściany projektowane  
**S.1** - sala pierwsza (i kolejne numery)  
**G** - gabloty  
**P** - postumenty



**INWESTOR:**  
 Muzeum Narodowe w Warszawie

**ADRES INWESTYCJI :**  
 Zamkowa 49, 05-480 Otwock Wielki

**PRZEDMIOT OPRACOWANIA:**  
 Projekt aranżacji ekspozycji

**PROJEKTANT :** Kaja Nosal  
**PODPIS** Anna Wręga

**OPRACOWANIE :**  
 Kaja Nosal  
 Anna Wręga

**NAZWA RYSUNKU:**  
 RZUT ARANŻACJA

**NUMER RYSUNKU:**  
 01

**SKALA:** BS  
**DATA:** 17\_04\_2023

**REWIZJA:** 02  
**FAZA:** PW

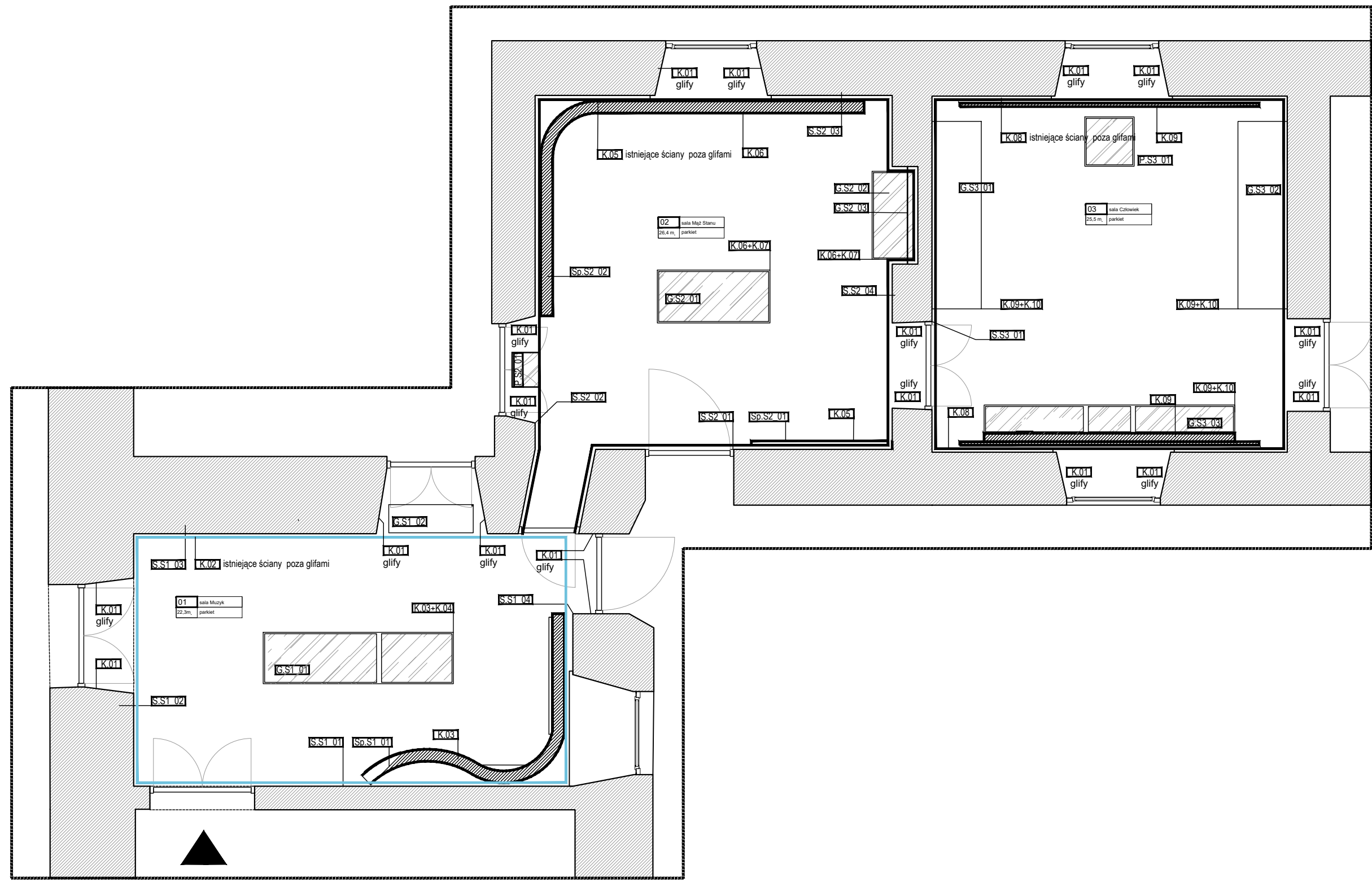

**UWAGI:**  
**ZALOŻENIA PROJ. SĄ NADRZĘDNE WOBEC WYMIARÓW, WZMIARY NALEŻY SPRAWDZIĆ W NATURZE W RAZIE WĄTPLIWOŚCI PROSZĘ SKONSULTOWAĆ SIĘ Z PROJEKTANTEM**

**SYMBOLS:**

Na rzutach i widokach kolory oznaczone są poniższymi symbolami – do powierzenia z Projektantem:

**KOL.01** – (biały) RAL 9016 Traffic White mat  
**KOL.02** – (jasny błękit) – sala Muzyk NCS S 3030-R80B  
**KOL.03** – (ciemny błękit) – sala Muzyk NCS S 6020-R80B  
**KOL.04** – (błękit średni) – sala Muzyk RAL S 5023 Distant Blue mat  
**KOL.05** – (jasna zieleń) – sala Mqz Stanu NCS S 5020 B90G  
**KOL.06** – (ciemna zieleń) – sala Mqz Stanu NCS S 7020 B90G  
**KOL.07** – (średnia zieleń) – sala Mqz Stanu RAL 6028 Pine Green mat  
**KOL.08** – (róż wenecki) – sala Człowiek NCS 3040 Y50R  
**KOL.09** – (cegłany) – sala Człowiek NCS S 5040 Y70R  
**KOL.10** – (winna czerwień) – sala Człowiek RAL 3009 Oxide Red mat

**S** - ściany istniejące  
**Sp** - ściany projektowane  
**S.1** - sala pierwsza (i kolejne numery)  
**G** - gabloty  
**P** - postumenty



**INWESTOR:**  
 Muzeum Narodowe w Warszawie

**ADRES INWESTYCJI :**  
 Zamkowa 49, 05-480 Otwock Wielki

**PRZEDMIOT OPRACOWANIA:**  
 Projekt aranżacji ekspozycji

**PROJEKTANT :** Kaja Nosal  
**PODPIS** Anna Wręga

**OPRACOWANIE :**  
 Kaja Nosal  
 Anna Wręga

**NAZWA RYSUNKU:**  
 RZUT MAŁOWANIE ŚCIAN

**NUMER RYSUNKU:**  
 02

**SKALA:** BS  
**DATA:** 17\_04\_2023

**REWIZJA:** 02  
**FAZA:** PW

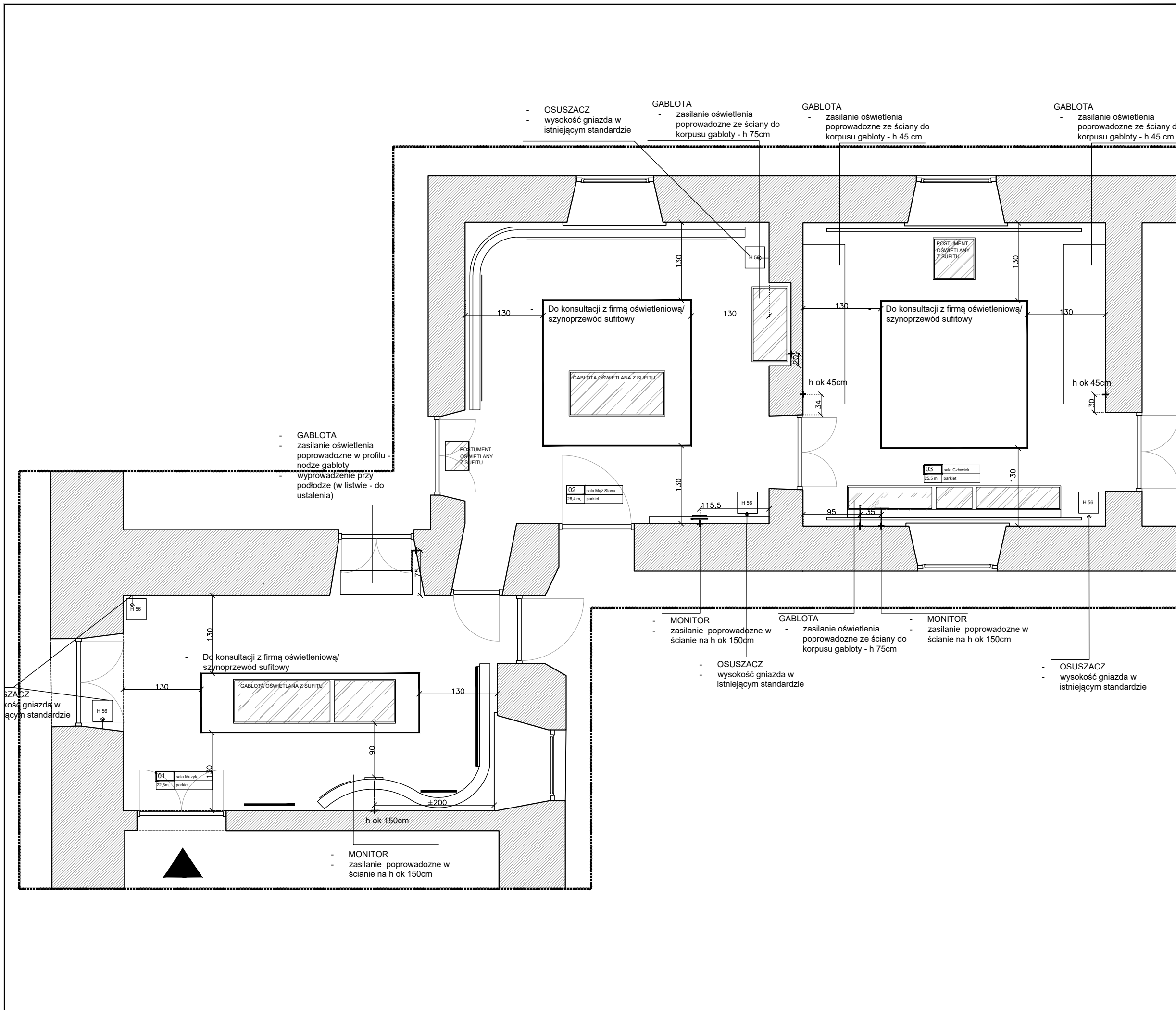

<b>UWAGI:</b> <b>ZAŁOŻENIA PROJ. SĄ NADRZĘDNE WOBEC WYMIARÓW, WYMIARY NALEŻY SPRAWDZIĆ W NATURZE W RAZIE WĄTPLIWOŚCI PROSZĘ SKONSULTOWAĆ SIĘ Z PROJEKTANTEM</b>											
<b>SYMBOLS:</b> Na rzutach i widokach kolory oznaczone są poniższymi symbolami – do potwierdzenia z Projektantem: <b>KOL.01</b> – (biały) RAL 9016 Traffic White mat <b>KOL.02</b> – (jasny błękit) – sala Muzyk NCS S 3030-R80B <b>KOL.03</b> – (ciemny błękit) – sala Muzyk NCS S 6020-R80B <b>KOL.04</b> – (błękit średni) – sala Muzyk RAL S 5023 Distant Blue mat <b>KOL.05</b> – (jasna zieleń) – sala Mqz Stanu NCS S 5020 B90G <b>KOL.06</b> – (ciemna zieleń) – sala Mqz Stanu NCS S 7020 B90G <b>KOL.07</b> – (średnia zieleń) – sala Mqz Stanu RAL 6028 Pine Green mat <b>KOL.08</b> – (róż wenecki) – sala Człowiek NCS 3040 Y50R <b>KOL.09</b> – (cegłany) – sala Człowiek NCS S 5040 Y70R <b>KOL.10</b> – (winna czerwień) – sala Człowiek RAL 3009 Oxide Red mat											
<table border="0"> <tr> <td><b>S</b></td> <td>- ściany istniejące</td> </tr> <tr> <td><b>Sp</b></td> <td>- ściany projektowane</td> </tr> <tr> <td><b>S.1</b></td> <td>- sala pierwsza (i kolejne numery)</td> </tr> <tr> <td><b>G</b></td> <td>- gabloty</td> </tr> <tr> <td><b>P</b></td> <td>- postumenty</td> </tr> </table>		<b>S</b>	- ściany istniejące	<b>Sp</b>	- ściany projektowane	<b>S.1</b>	- sala pierwsza (i kolejne numery)	<b>G</b>	- gabloty	<b>P</b>	- postumenty
<b>S</b>	- ściany istniejące										
<b>Sp</b>	- ściany projektowane										
<b>S.1</b>	- sala pierwsza (i kolejne numery)										
<b>G</b>	- gabloty										
<b>P</b>	- postumenty										
<h1 style="text-align: center;">ONTO</h1>											
<b>INWESTOR:</b> Muzeum Narodowe w Warszawie											
<b>ADRES INWESTYCJI :</b> Zamkowa 49, 05-480 Otwock Wielki											
<b>PRZEDMIOT OPRACOWANIA:</b> Projekt aranżacji ekspozycji											
<table border="0" style="width: 100%;"> <tr> <td><b>PROJEKTANT :</b></td> <td style="text-align: right;"><b>PODPIS</b></td> </tr> <tr> <td>Kaja Nosal Anna Wręga</td> <td style="text-align: right;"></td> </tr> </table>		<b>PROJEKTANT :</b>	<b>PODPIS</b>	Kaja Nosal Anna Wręga							
<b>PROJEKTANT :</b>	<b>PODPIS</b>										
Kaja Nosal Anna Wręga											
<b>OPRACOWANIE :</b> Kaja Nosal Anna Wręga											
<b>NAZWA RYSUNKU:</b> RZUT ELEKTRYKA											
<b>NUMER RYSUNKU:</b> 03											
<b>SKALA:</b> BS	<b>DATA:</b> 17_04_2023										
<b>REWIZJA:</b> 02	<b>FAZA:</b> PW										

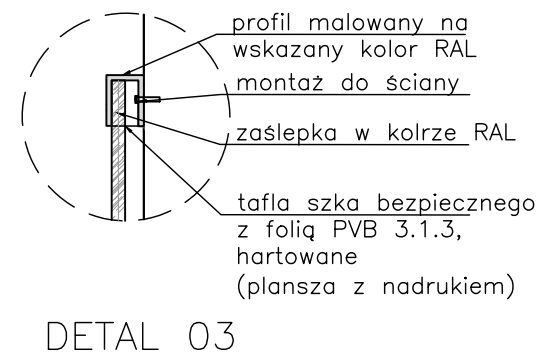
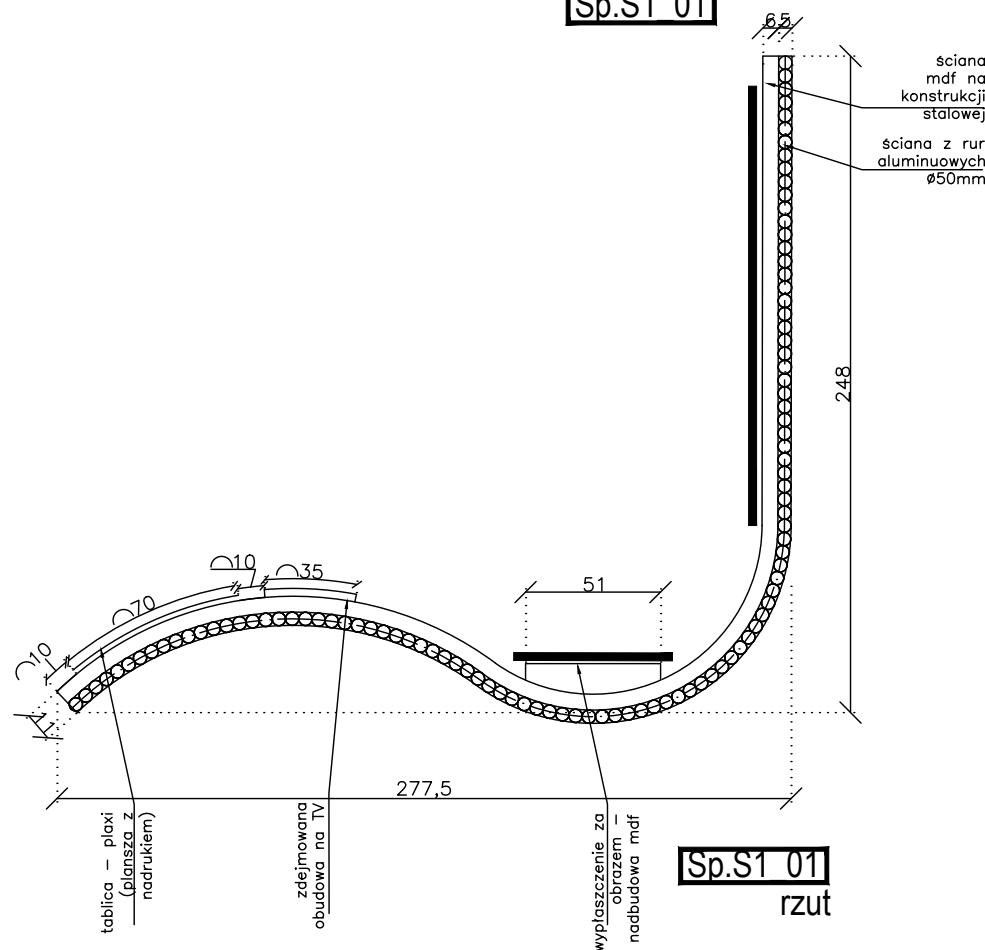
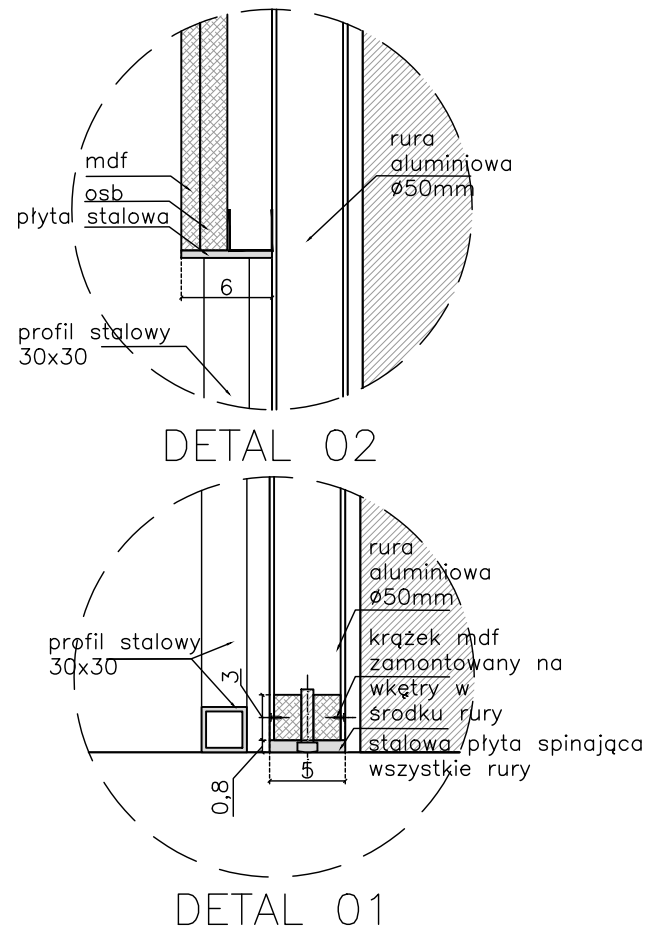
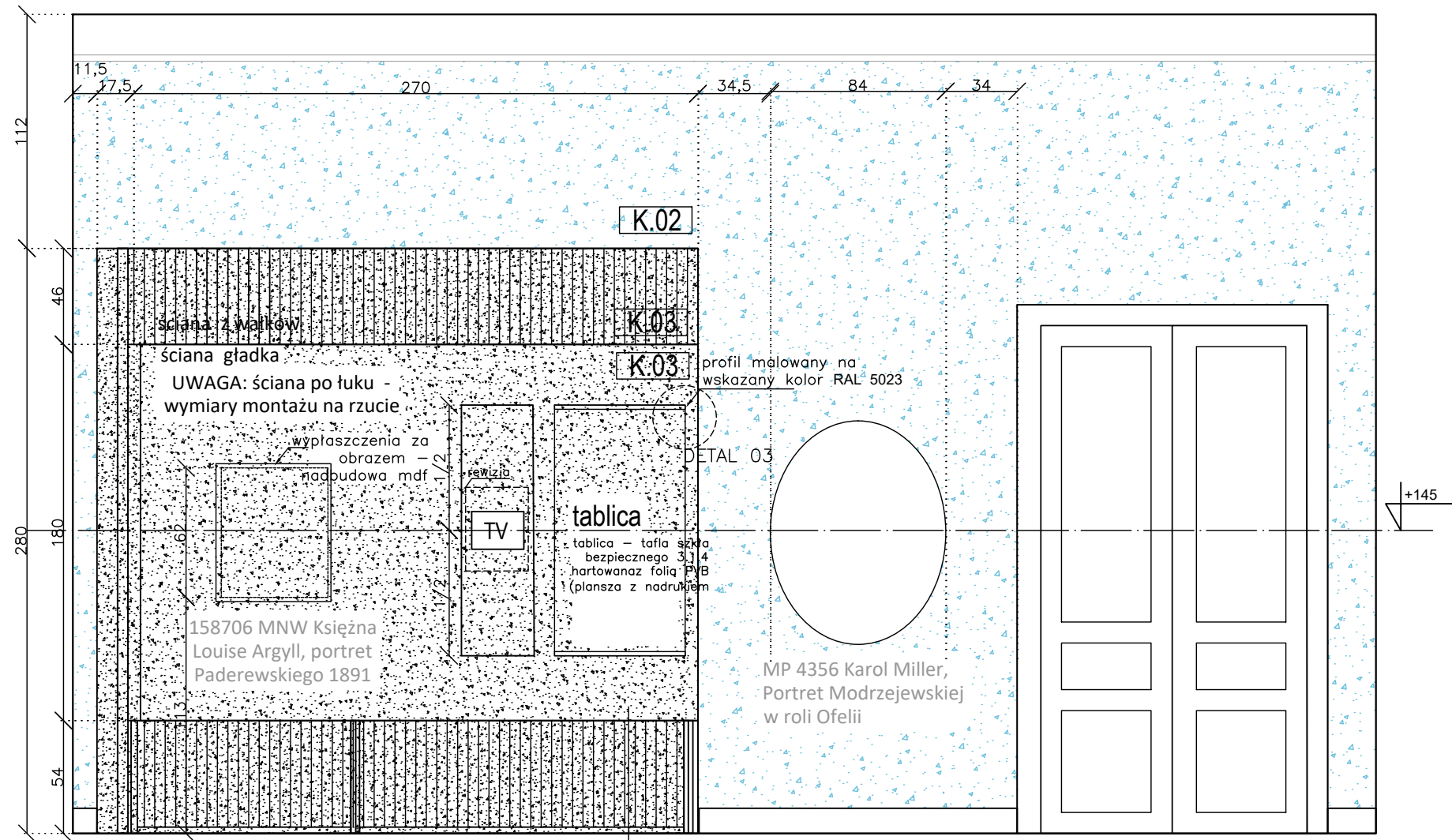
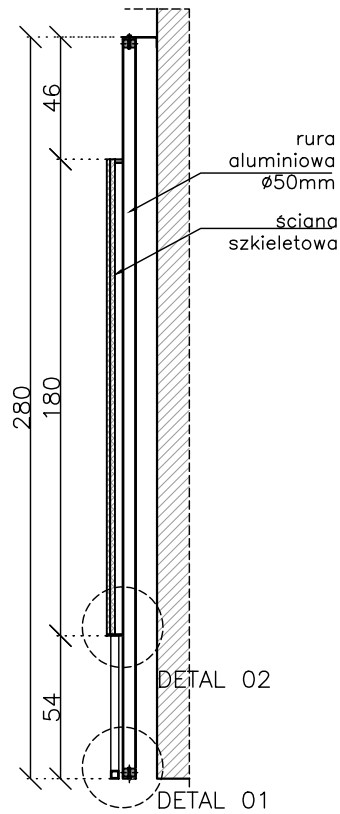

UWAGI:  
**ZAŁOŻENIA PROJ. SĄ NADRZĘDNE WOBEC WYMIARÓW, WZMIARY NALEŻY SPRAWDZIĆ W NATURZE W RAZIE WĄTPLIWOŚCI PROSZĘ SKONSULTOWAĆ SIĘ Z PROJEKTANTEM**

SYMBOLY:

Na rzutach i widokach kolory oznaczone są poniższymi symbolami - do potwierdzenia z Projektantem:  
**KOL.01** - (biały) RAL 9016 Traffic White mat  
**KOL.02** - (jasny błękit) - sala Muzyk NCS S 3030-R80B  
**KOL.03** - (ciemny błękit) - sala Muzyk NCS S 6020-R80B  
**KOL.04** - (błękit średni) - sala Muzyk RAL S 5023 Distant Blue mat  
**KOL.05** - (jasna zieleń) - sala Mqż Stanu NCS S 5020 B90G  
**KOL.06** - (ciemna zieleń) - sala Mqż Stanu NCS S 7020 B90G  
**KOL.07** - (średnia zieleń) - sala Mqż Stanu RAL 6028 Pine Green mat  
**KOL.08** - (róż wenecki) - sala Człowiek NCS 3040 Y50R  
**KOL.09** - (cegłany) - sala Człowiek NCS S 5040 Y70R  
**KOL.10** - (winna czerwień) - sala Człowiek RAL 3009 Oxide Red mat

S - ściany istniejące  
Sp - ściany projektowane  
S.1 - sala pierwsza (i kolejne numery)  
G - gąbłoty  
P - postumenty

**ONTO**

INWESTOR:  
Muzeum Narodowe w Warszawie

ADRES INWESTYCJI :  
Zamkowa 49, 05-480 Otwock Wielki

PRZEDMIOT OPRACOWANIA:  
Projekt aranżacji ekspozycji

PROJEKTANT :  
Kaja Nosal  
Anna Wręga

OPRACOWANIE :  
Kaja Nosal  
Anna Wręga

NAZWA RYSUNKU:  
S.S1\_01; Sp.S1\_01: widok, przekrój, detale

NUMER RYSUNKU:  
04

SKALA: BS  
DATA: 17\_04\_2023

REWIZJA: 02  
FAZA: PW

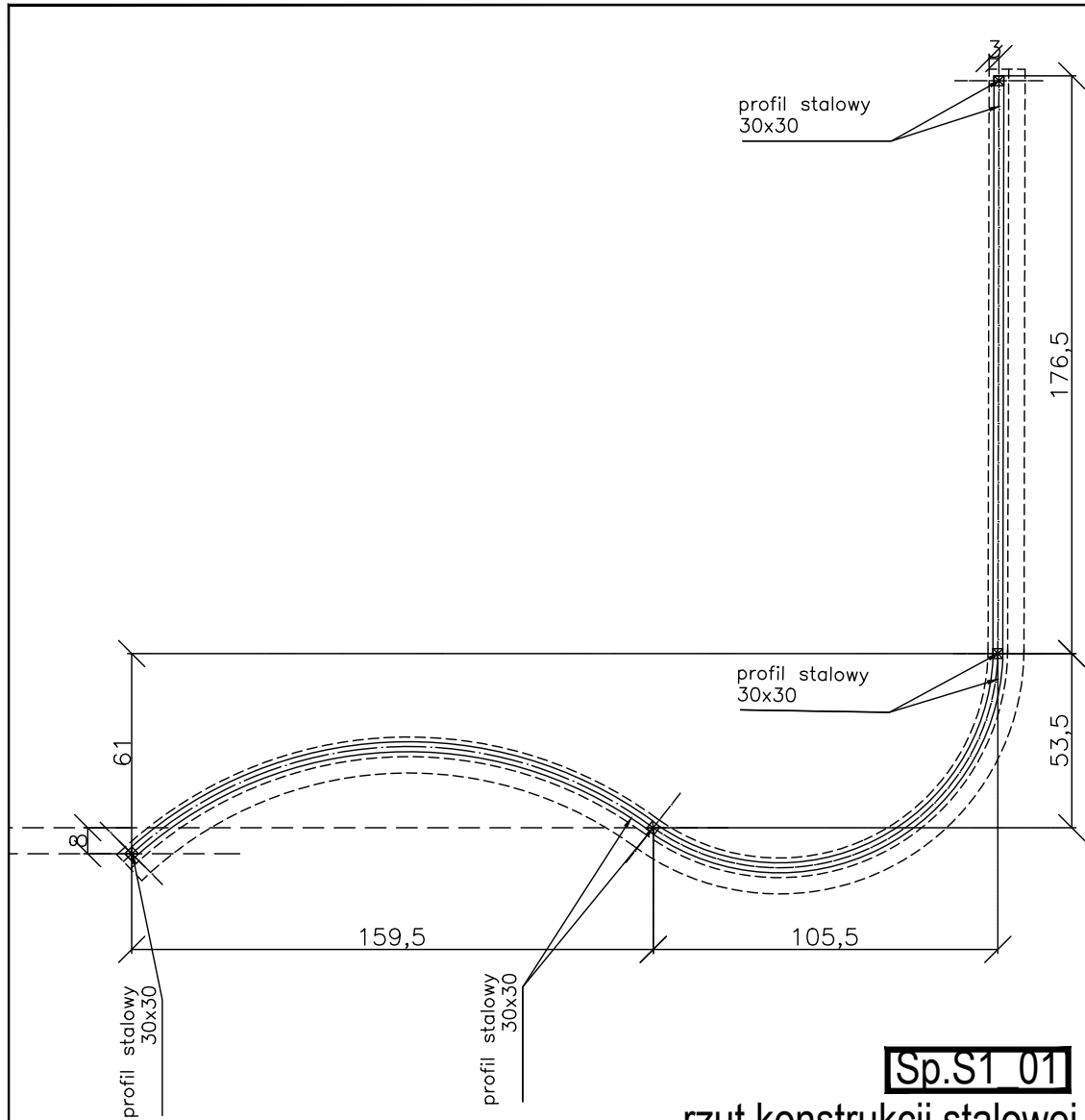

**Sp.S1\_01**  
 rzut konstrukcji stalowej

widoczną stalową konstrukcją (profil 30x30) oznaczono na wizualizacji kolorem czerwonym

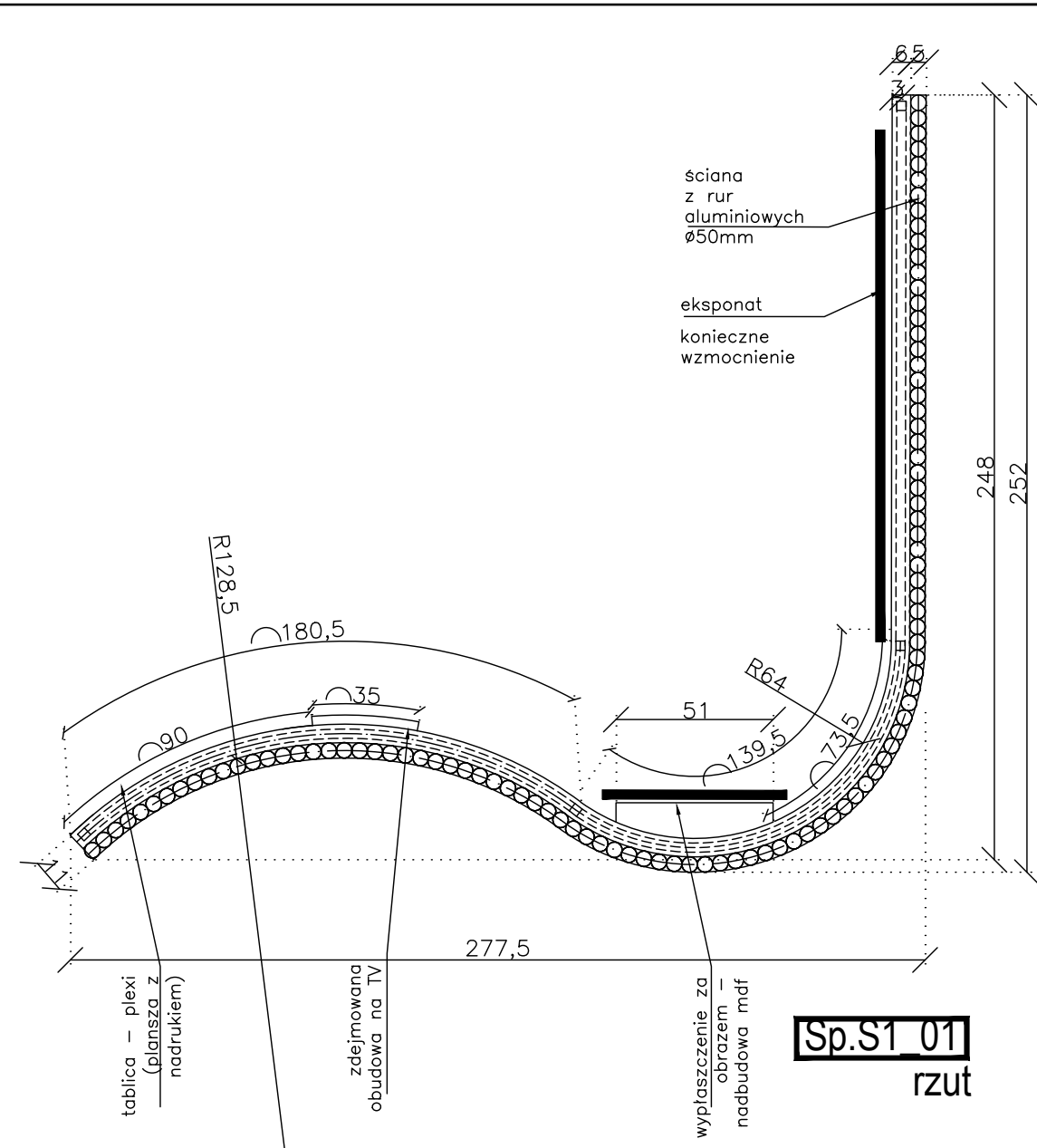

**Sp.S1\_01**  
 rzut



UWAGI: <b>ZAŁOŻENIA PROJ. SĄ NADRZĘDNE WOBEC WYMIARÓW, WZYMIARY NALEŻY SPRAWDZIĆ W NATURZE W RAZIE WĄTPLIWOŚCI PROSZĘ SKONSULTOWAĆ SIĘ Z PROJEKTANTEM</b>	
INWESTOR: Muzeum Narodowe w Warszawie	
ADRES INWESTYCJI : Zamkowa 49, 05-480 Otwock Wielki	
PRZEDMIOT OPRACOWANIA: Projekt aranżacji ekspozycji	
PROJEKTANT : Kaja Nosal Anna Wręga	PODPIS
OPRACOWANIE : Kaja Nosal Anna Wręga	
NAZWA RYSUNKU: Sp.S1_01: konstrukcja, wizualizacja	
NUMER RYSUNKU: 05	
SKALA: BS	DATA: 17_04_2023
REWIZJA: 02	FAZA: PW

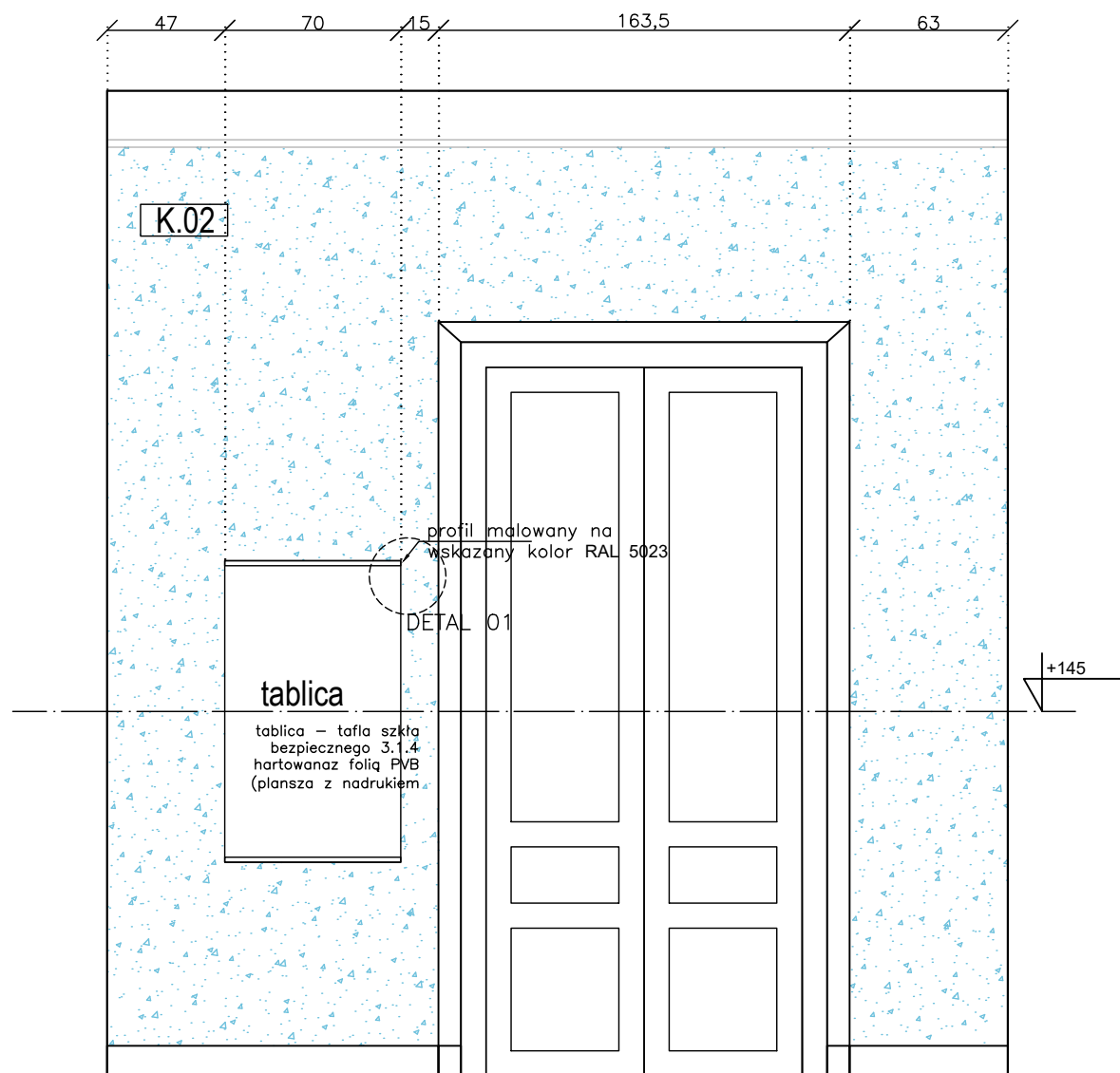

S.S1\_02

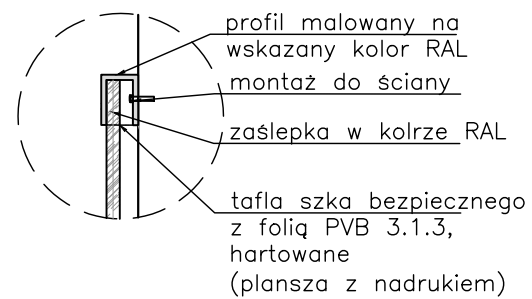

DETAL 01



UWAGI:

**ZAŁOŻENIA PROJ. SĄ NADRZĘDNE WOBEC WYMIARÓW, WZYMIARY NALEŻY SPRAWDZIĆ W NATURZE W RAZIE WĄTPLIWOŚCI PROSZĘ SKONSULTOWAĆ SIĘ Z PROJEKTANTEM**

SYMBOLE:

Na rzutach i widokach kolory oznaczone są poniższymi symbolami – do powierzenia z Projektantem:

- KOL.01** – (biały)  
RAL 9016 Traffic White mat
- KOL.02** – (jasny błękit) – sala Muzyk  
NCS S 3030-R80B
- KOL.03** – (ciemny błękit) – sala Muzyk  
NCS S 6020-R80B
- KOL.04** – (błękit średni) – sala Muzyk  
RAL S 5023 Distant Blue mat
- KOL.05** – (jasna zieleń) – sala Mqz Stanu  
NCS S 5020 B90G
- KOL.06** – (ciemna zieleń) – sala Mqz Stanu  
NCS S 7020 B90G
- KOL.07** – (średnia zieleń) – sala Mqz Stanu  
RAL 6028 Pine Green mat
- KOL.08** – (róż wenecki) – sala Człowiek  
NCS 3040 Y50R
- KOL.09** – (cegłany) – sala Człowiek  
NCS S 5040 Y70R
- KOL.10** – (winna czerwień) – sala Człowiek  
RAL 3009 Oxide Red mat

- S - ściany istniejące
- Sp - ściany projektowane
- S.1 - sala pierwsza (i kolejne numery)
- G - gabloty
- P - postumenty

**ONTO**

INWESTOR:

Muzeum Narodowe w Warszawie

ADRES INWESTYCJI :

Zamkowa 49, 05-480 Otwock Wielki

PRZEDMIOT OPRACOWANIA:

Projekt aranżacji ekspozycji

PROJEKTANT :

Kaja Nosal  
Anna Wręga

PODPIS

OPRACOWANIE :

Kaja Nosal  
Anna Wręga

NAZWA RYSUNKU:

S.S1\_02: widok, detal, wizualizacja

NUMER RYSUNKU:

06

SKALA:

BS

DATA:

17\_04\_2023

REWIZJA:

02

FAZA:

PW

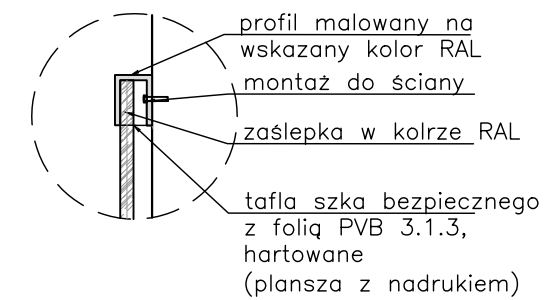
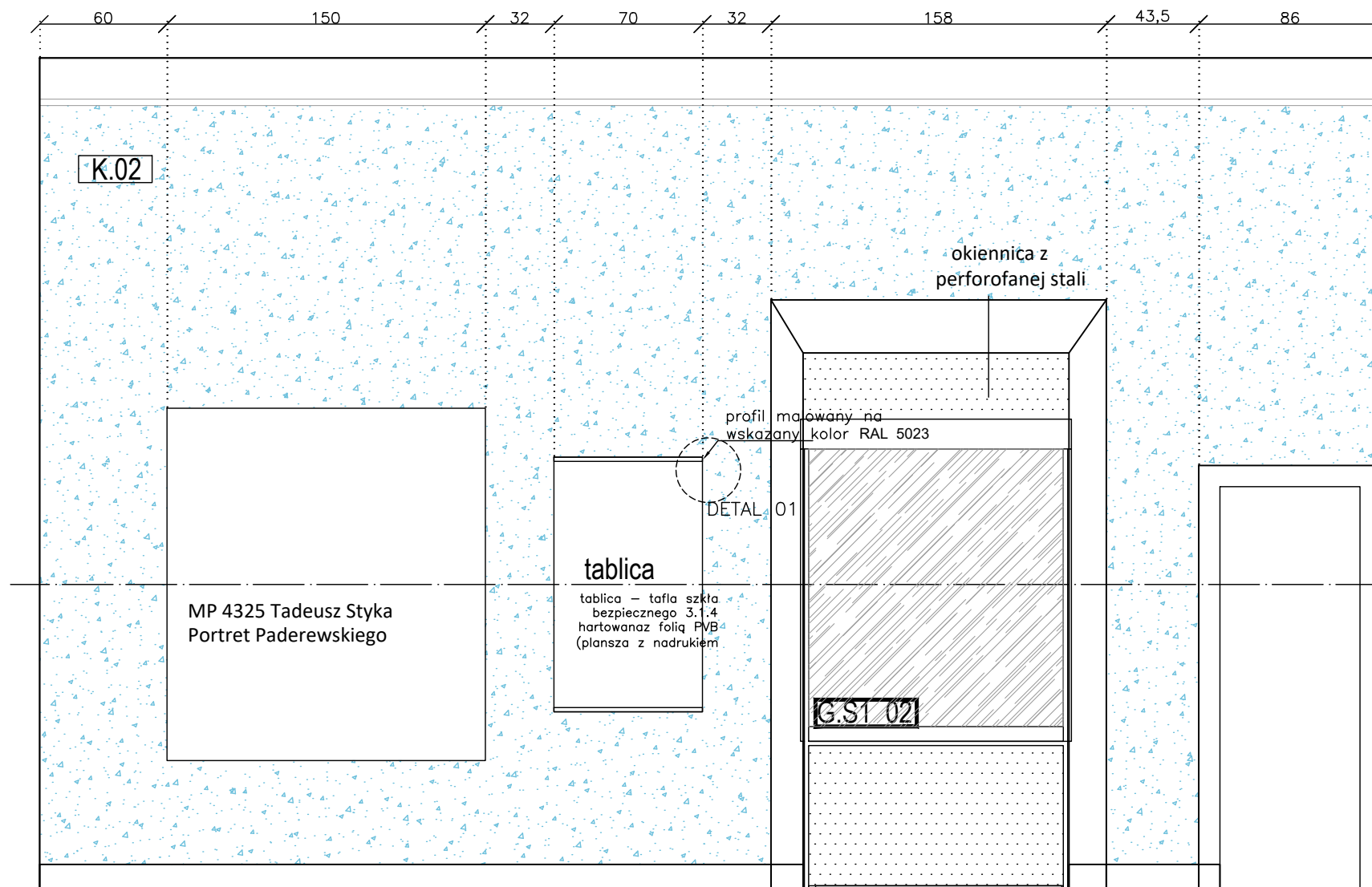

DETAL 01

S.S1 03

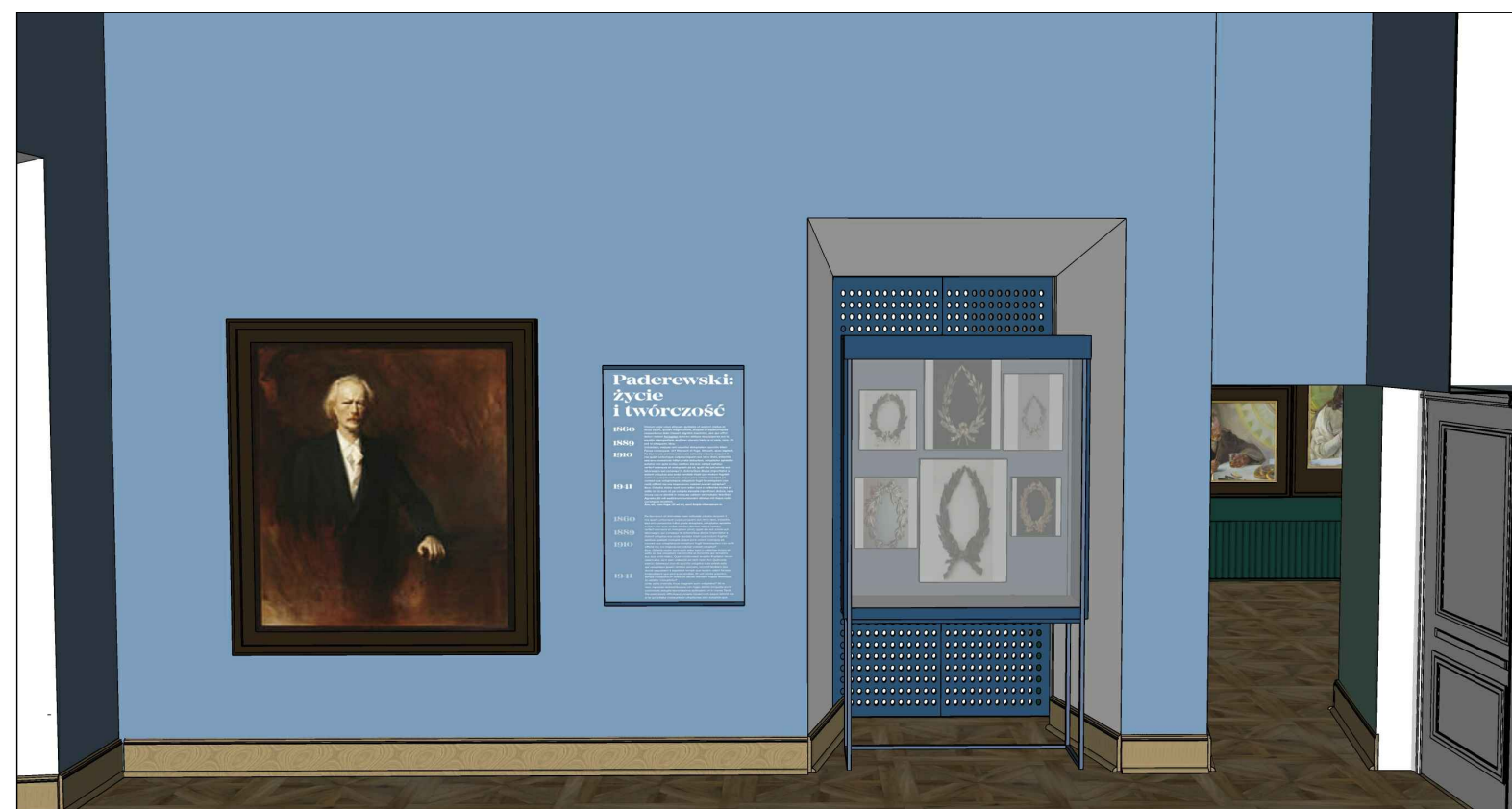

**UWAGI:**

**ZAŁOŻENIA PROJ. SĄ NADRZĘDNE WOBEC WYMIARÓW, WZMIARY NALEŻY SPRAWDZIĆ W NATURZE W RAZIE WĄTPLIWOŚCI PROSZĘ SKONSULTOWAĆ SIĘ Z PROJEKTANTEM**

**SYMBOLE:**

Na rzutach i widokach kolory oznaczone są poniższymi symbolami – do potwierdzenia z Projektantem:

**KOL.01** – (biały) RAL 9016 Traffic White mat

**KOL.02** – (jasny błękit) – sala Muzyk NCS S 3030-R80B

**KOL.03** – (ciemny błękit) – sala Muzyk NCS S 6020-R80B

**KOL.04** – (błękit średni) – sala Muzyk RAL S 5023 Distant Blue mat

**KOL.05** – (jasna zieleń) – sala Mqz Stanu NCS S 5020 B90G

**KOL.06** – (ciemna zieleń) – sala Mqz Stanu NCS S 7020 B90G

**KOL.07** – (średnia zieleń) – sala Mqz Stanu RAL 6028 Pine Green mat

**KOL.08** – (róż wenecki) – sala Człowiek NCS 3040 Y50R

**KOL.09** – (cegłany) – sala Człowiek NCS S 5040 Y70R

**KOL.10** - (winna czerwień) – sala Człowiek RAL 3009 Oxide Red mat

**S** - ściany istniejące

**Sp** - ściany projektowane

**S.1** - sala pierwsza (i kolejne numery)

**G** - gabloty

**P** - postumenty

**ONTO**

**INWESTOR:**

Muzeum Narodowe w Warszawie

**ADRES INWESTYCJI :**

Zamkowa 49, 05-480 Otwock Wielki

**PRZEDMIOT OPRACOWANIA:**

Projekt aranżacji ekspozycji

**PROJEKTANT :** **PODPIS**

Kaja Nosal  
Anna Wręga

**OPRACOWANIE :**

Kaja Nosal  
Anna Wręga

**NAZWA RYSUNKU:**

S.S1\_03: widok, detal, wizualizacja

**NUMER RYSUNKU:**

07

<b>SKALA:</b>	<b>DATA:</b>
BS	17_04_2023
<b>REWIZJA:</b>	<b>FAZA:</b>
02	PW

UWAGI:

**ZAŁOŻENIA PROJ. SĄ NADRZĘDNE WOBEC WYMIARÓW, WZMIARY NALEŻY SPRAWDZIĆ W NATURZE W RAZIE WĄTPLIWOŚCI PROSZĘ SKONSULTOWAĆ SIĘ Z PROJEKTANTEM**

SYMBOLE:

Na rzutach i widokach kolory oznaczone są poniższymi symbolami – do potwierdzenia z Projektantem:

- KOL.01** – (biały) RAL 9016 Traffic White mat
- KOL.02** – (jasny błękit) – sala Muzyk NCS S 3030-R80B
- KOL.03** – (ciemny błękit) – sala Muzyk NCS S 6020-R80B
- KOL.04** – (błękit średni) – sala Muzyk RAL S 5023 Distant Blue mat
- KOL.05** – (jasna zieleń) – sala Mqz Stanu NCS S 5020 B90G
- KOL.06** – (ciemna zieleń) – sala Mqz Stanu NCS S 7020 B90G
- KOL.07** – (średnia zieleń) – sala Mqz Stanu RAL 6028 Pine Green mat
- KOL.08** – (róż wenecki) – sala Człowiek NCS 3040 Y50R
- KOL.09** – (cegłany) – sala Człowiek NCS S 5040 Y70R
- KOL.10** – (winna czerwień) – sala Człowiek RAL 3009 Oxide Red mat

- S** - ściany istniejące
- Sp** - ściany projektowane
- S.1** - sala pierwsza (i kolejne numery)
- G** - gabloty
- P** - postumenty

# ONTO

INWESTOR:

Muzeum Narodowe w Warszawie

ADRES INWESTYCJI :

Zamkowa 49, 05-480 Otwock Wielki

PRZEDMIOT OPRACOWANIA:

Projekt aranżacji ekspozycji

PROJEKTANT : \_\_\_\_\_ PODPIS

Kaja Nosal  
Anna Wręga

OPRACOWANIE :

Kaja Nosal  
Anna Wręga

NAZWA RYSUNKU:

S.S1\_04; Sp.S1\_01: widok, przekrój, detal, wizualizacja

NUMER RYSUNKU:

08

SKALA: BS DATA: 17\_04\_2023

REWIZJA: 02 FAZA: PW

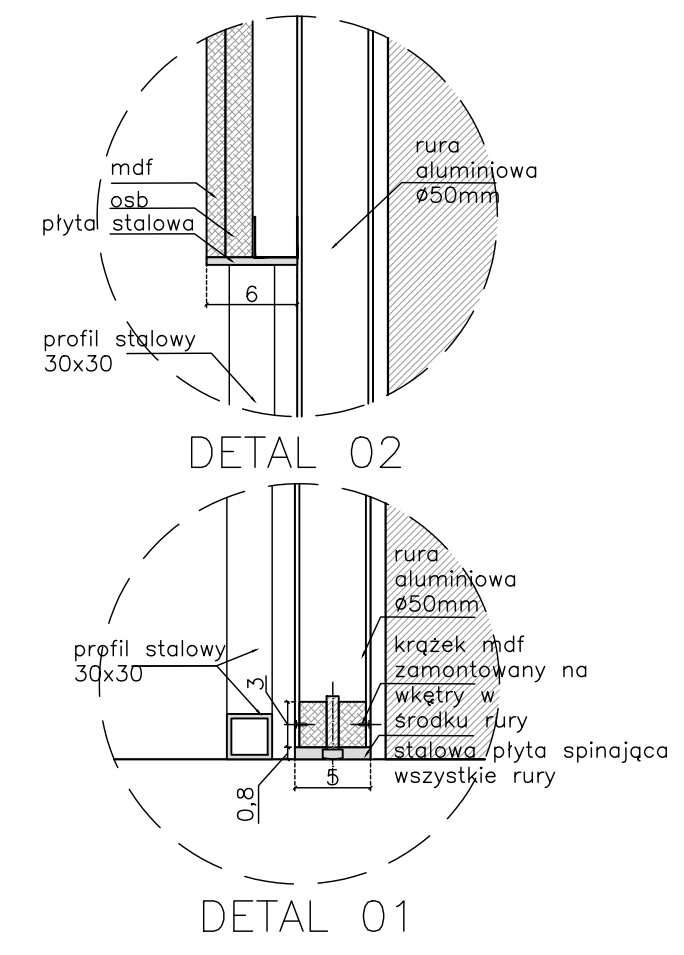
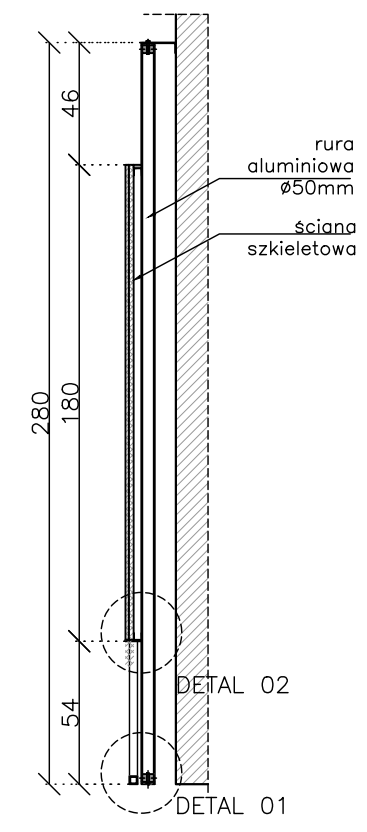
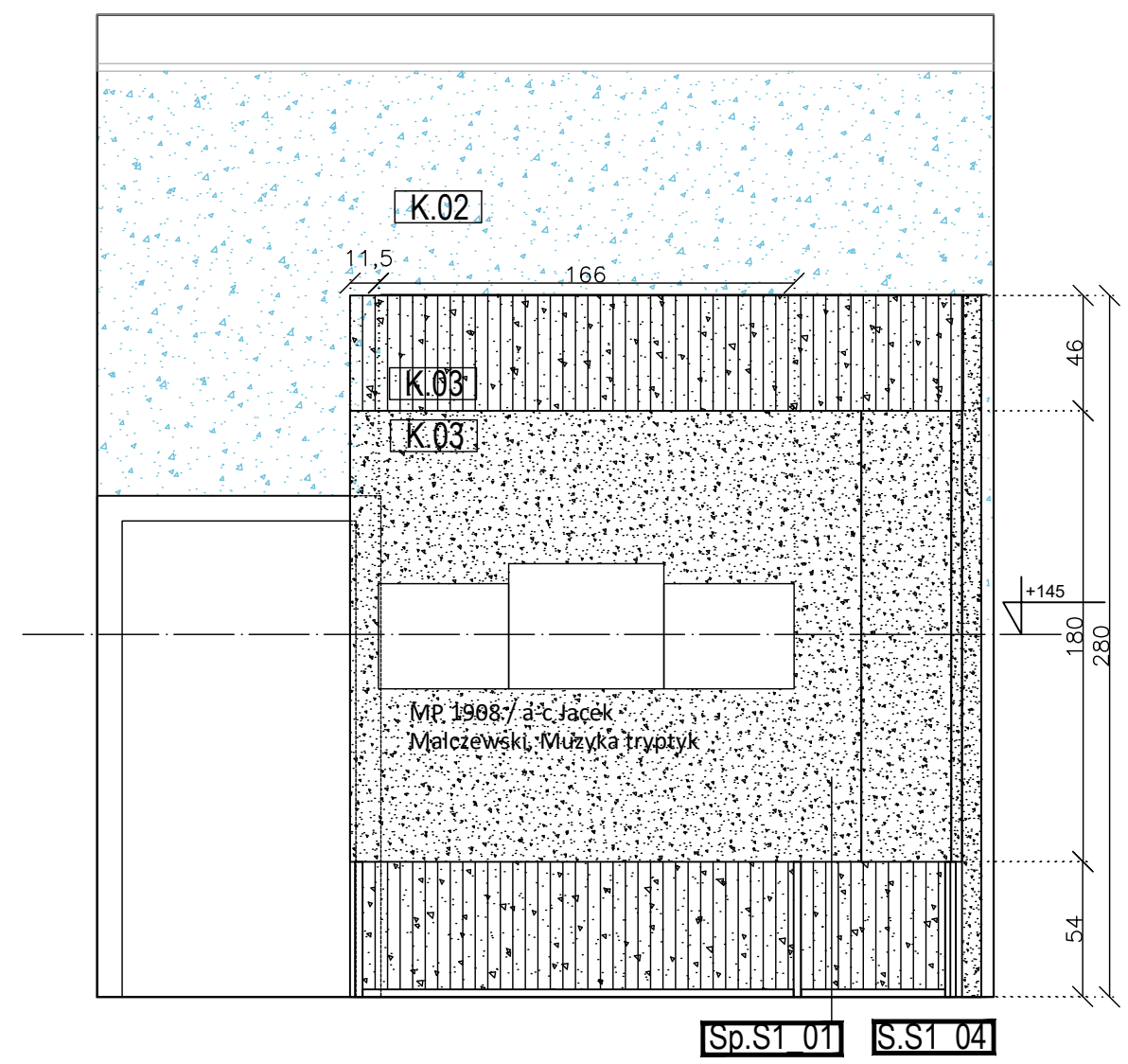



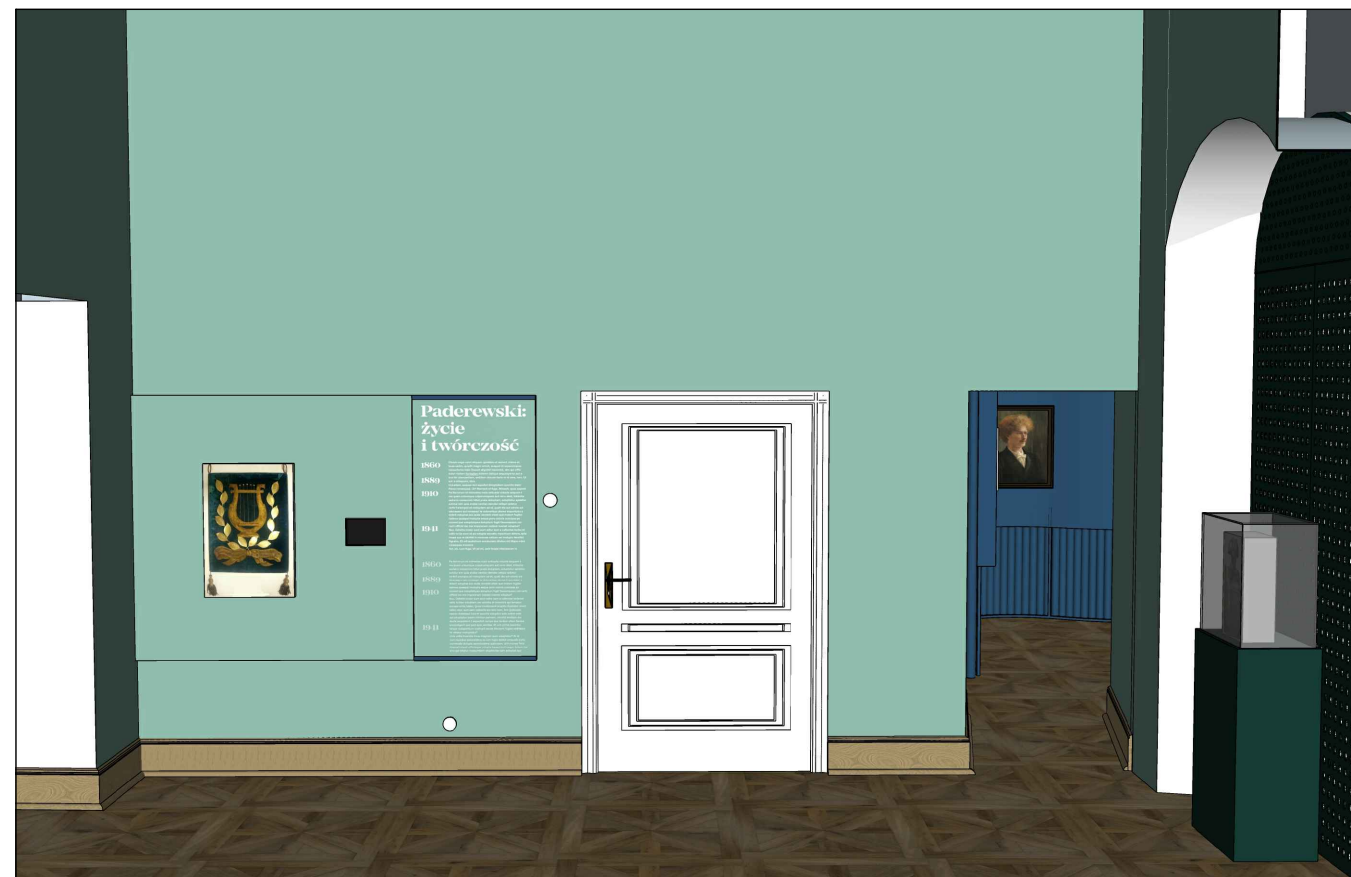
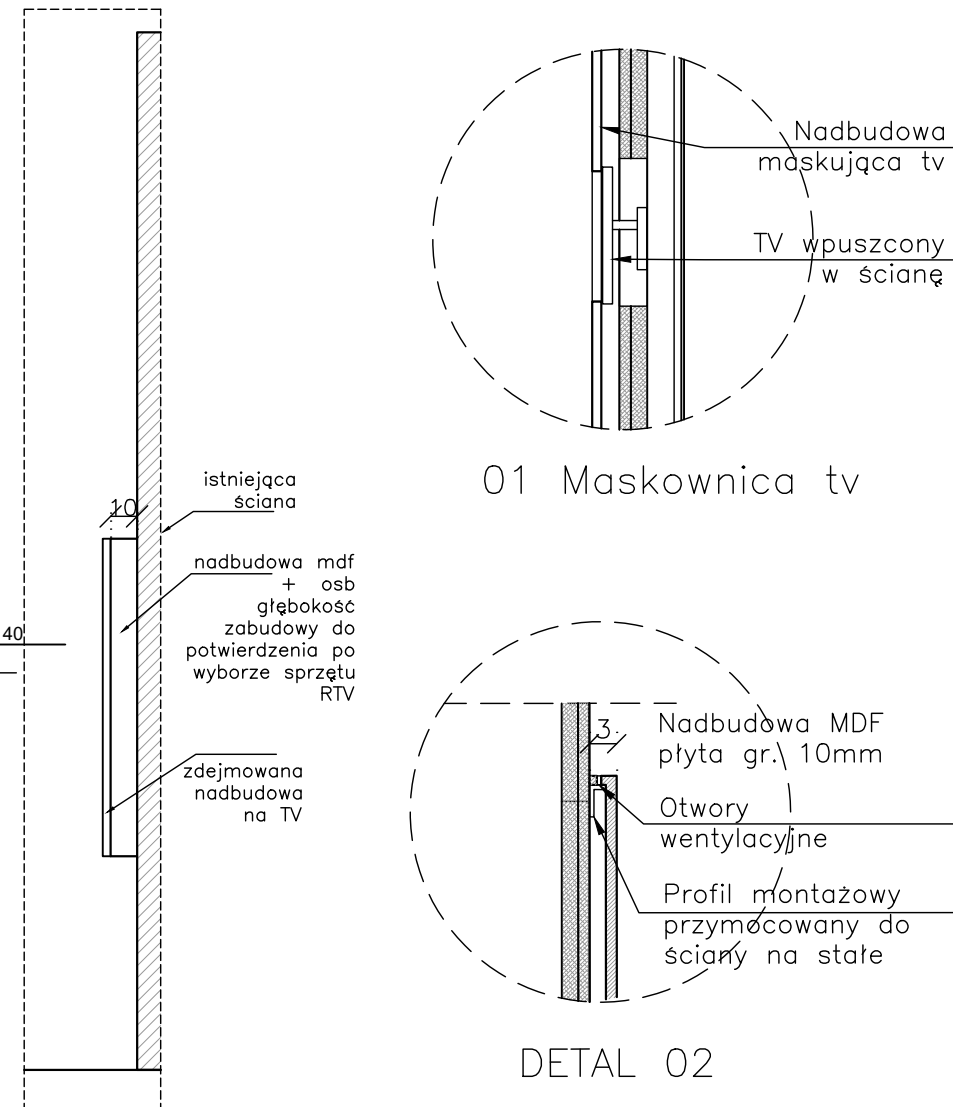
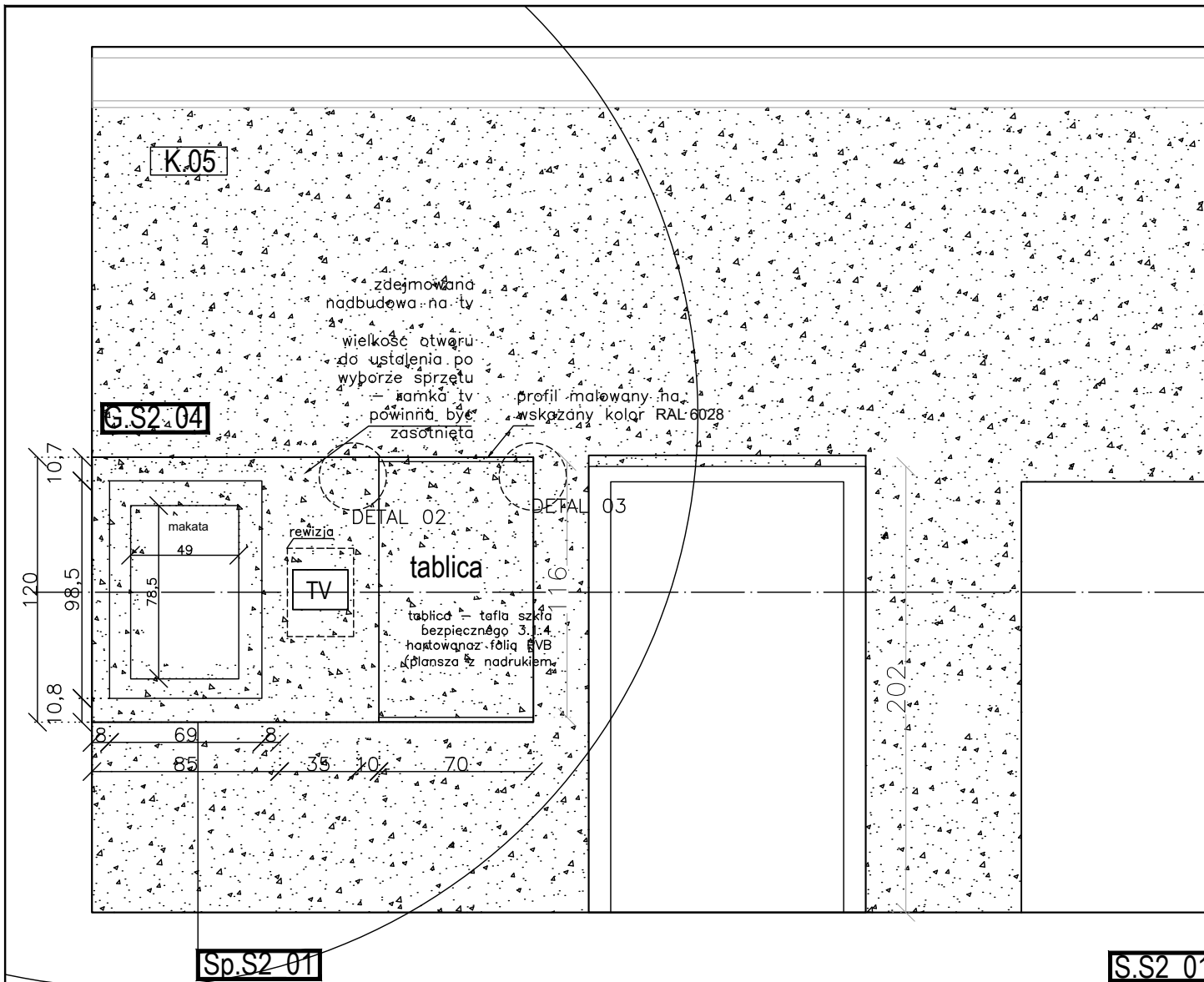

<p>UWAGI:</p> <p><b>ZAŁOŻENIA PROJ. SĄ NADRZĘDNE WOBEC WYMIARÓW, WZMIARY NALEŻY SPRAWDZIĆ W NATURZE W RAZIE WĄTPLIWOŚCI PROSZĘ SKONSULTOWAĆ SIĘ Z PROJEKTANTEM</b></p>	
<p>SYMBOLS:</p> <p>Na rzutach i widokach kolory oznaczone są poniższymi symbolami – do powierzenia z Projektantem:</p> <p><b>KOL.01</b> – (biały) RAL 9016 Traffic White mat</p> <p><b>KOL.02</b> – (jasny błękit) – sala Muzyk NCS S 3030-R80B</p> <p><b>KOL.03</b> – (ciemny błękit) – sala Muzyk NCS S 6020-R80B</p> <p><b>KOL.04</b> – (błękit średni) – sala Muzyk RAL S 5023 Distant Blue mat</p> <p><b>KOL.05</b> – (jasna zieleń) – sala Mqż Stanu NCS S 5020 B90G</p> <p><b>KOL.06</b> – (ciemna zieleń) – sala Mqż Stanu NCS S 7020 B90G</p> <p><b>KOL.07</b> – (średnia zieleń) – sala Mqż Stanu RAL 6028 Pine Green mat</p> <p><b>KOL.08</b> – (r6z wenecki) – sala Człowiek NCS 3040 Y50R</p> <p><b>KOL.09</b> – (cegłany) – sala Człowiek NCS S 5040 Y70R</p> <p><b>KOL.10</b> – (winna czerwień) – sala Człowiek RAL 3009 Oxide Red mat</p>	
<p><b>S</b> - ściany istniejące</p> <p><b>Sp</b> - ściany projektowane</p> <p><b>S.1</b> - sala pierwsza (i kolejne numery)</p> <p><b>G</b> - gabloty</p> <p><b>P</b> - postumenty</p>	
<h1>ONTO</h1>	
<p>INWESTOR:</p> <p>Muzeum Narodowe w Warszawie</p>	
<p>ADRES INWESTYCJI :</p> <p>Zamkowa 49, 05-480 Otwock Wielki</p>	
<p>PRZEDMIOT OPRACOWANIA:</p> <p>Projekt aranżacji ekspozycji</p>	
<p>PROJEKTANT :</p> <p>Kaja Nosal Anna Wręga</p>	<p>PODPIS</p>
<p>OPRACOWANIE :</p> <p>Kaja Nosal Anna Wręga</p>	
<p>NAZWA RYSUNKU:</p> <p>S.S2_01; Sp.S2_01: widok, przekrój, detal, wizualizacja</p>	
<p>NUMER RYSUNKU:</p> <p>09</p>	
<p>SKALA:</p> <p>BS</p>	<p>DATA:</p> <p>17_04_2023</p>
<p>REWIZJA:</p> <p>02</p>	<p>FAZA:</p> <p>PW</p>

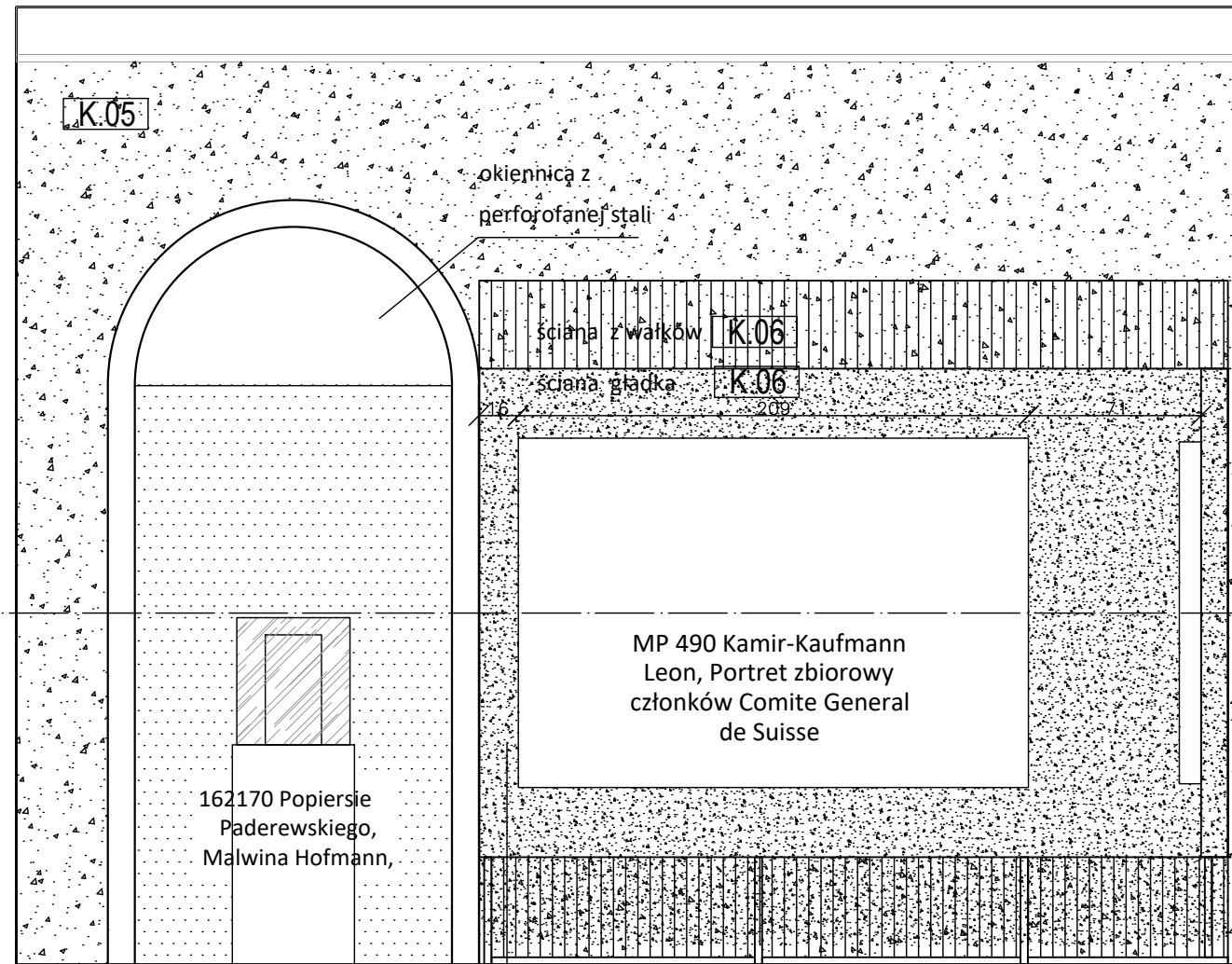

Sp.S2\_02

S.S2\_02

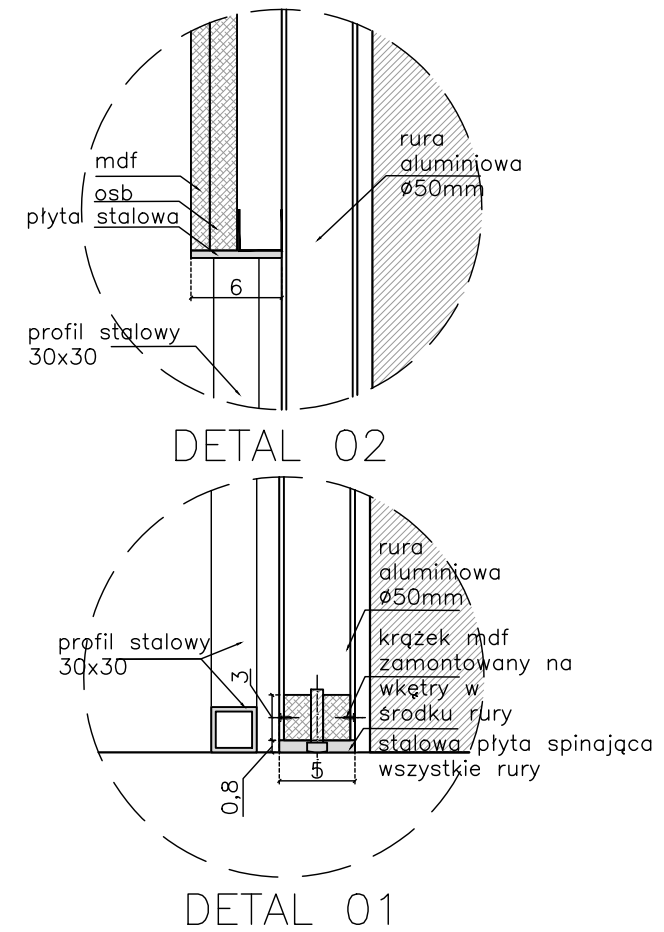
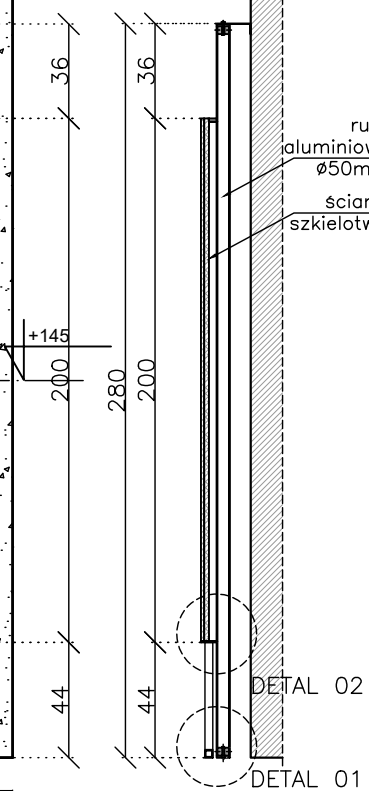

UWAGI:

**ZAŁOŻENIA PROJ. SĄ NADRZĘDNE WOBEC WYMIARÓW, WYMIARY NALEŻY SPRAWDZIĆ W NATURZE W RAZIE WĄTPLIWOŚCI PROSZĘ SKONSULTOWAĆ SIĘ Z PROJEKTANTEM**

SYMBOLS:

Na rzutach i widokach kolory oznaczone są poniższymi symbolami – do potwierdzenia z Projektantem:

- KOL.01** – (biały) RAL 9016 Traffic White mat
- KOL.02** – (jasny błękit) – sala Muzyk NCS S 3030-R80B
- KOL.03** – (ciemny błękit) – sala Muzyk NCS S 6020-R80B
- KOL.04** – (błękit średni) – sala Muzyk RAL S 5023 Distant Blue mat
- KOL.05** – (jasna zieleń) – sala Mqz Stanu NCS S 5020-B90G
- KOL.06** – (ciemna zieleń) – sala Mqz Stanu NCS S 7020-B90G
- KOL.07** – (średnia zieleń) – sala Mqz Stanu RAL 6028 Pine Green mat
- KOL.08** – (róż wenecki) – sala Człowiek NCS 3040-Y50R
- KOL.09** – (cegłany) – sala Człowiek NCS S 5040-Y70R
- KOL.10** – (winna czerwień) – sala Człowiek RAL 3009 Oxide Red mat

- S** - ściany istniejące
- Sp** - ściany projektowane
- S.1** - sala pierwsza (i kolejne numery)
- G** - gabloty
- P** - postumenty

**ONTO**

INWESTOR:

Muzeum Narodowe w Warszawie

ADRES INWESTYCJI :

Zamkowa 49, 05-480 Otwock Wielki

PRZEDMIOT OPRACOWANIA:

Projekt aranżacji ekspozycji

PROJEKTANT : \_\_\_\_\_ PODPIS

Kaja Nosal  
Anna Wręga

OPRACOWANIE :

Kaja Nosal  
Anna Wręga

NAZWA RYSUNKU:

S.S2\_02; Sp.S2\_02: widok, przekrój, detal, wizualizacja

NUMER RYSUNKU:

10

SKALA:

BS

DATA:

17\_04\_2023

REWIZJA:

02

FAZA:

PW



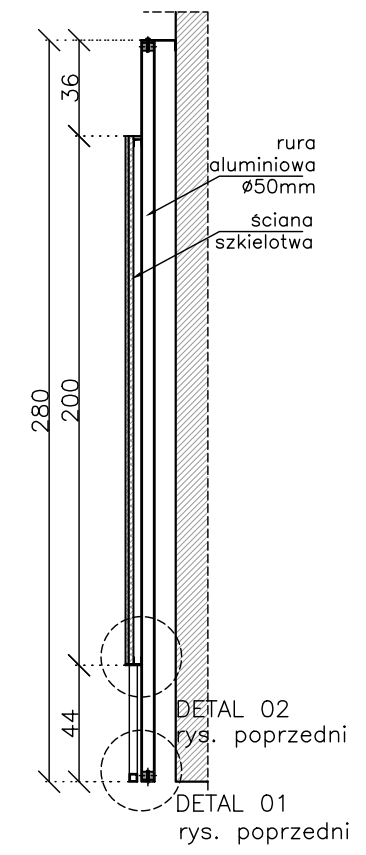
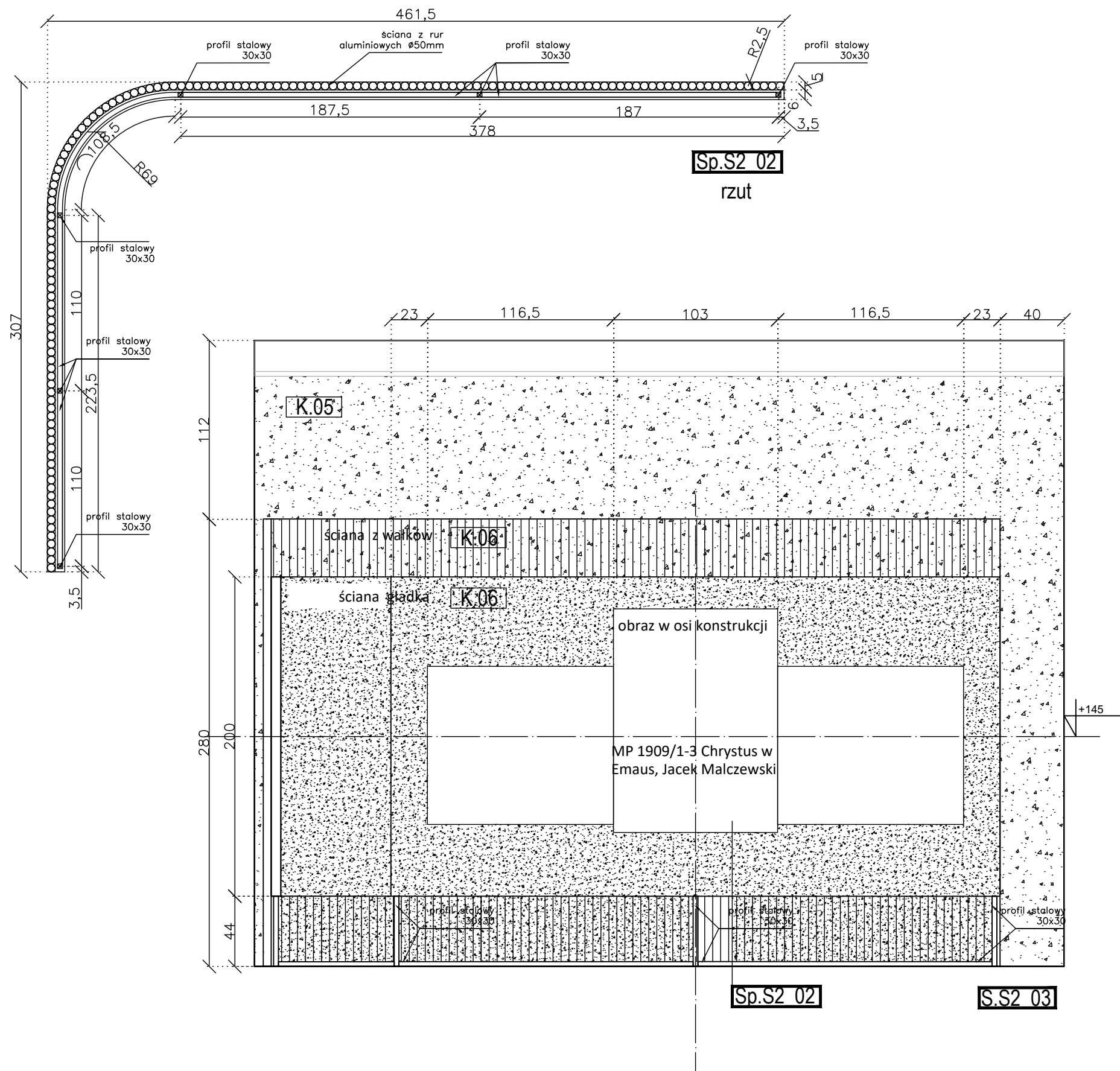

UWAGI:

**ZAŁOŻENIA PROJ. SĄ NADRZĘDNE WOBEC WYMIARÓW, WYMIARY NALEŻY SPRAWDZIĆ W NATURZE W RAZIE WĄTPLIWOŚCI PROSZĘ SKONSULTOWAĆ SIĘ Z PROJEKTANTEM**

SYMBOLS:

Na rzutach i widokach kolory oznaczone są poniższymi symbolami – do potwierdzenia z Projektantem:

**KOL.01** – (biały) RAL 9016 Traffic White mat

**KOL.02** – (jasny błękit) – sala Muzyk NCS S 3030-R80B

**KOL.03** – (ciemny błękit) – sala Muzyk NCS S 6020-R80B

**KOL.04** – (błękit średni) – sala Muzyk RAL S 5023 Distant Blue mat

**KOL.05** – (jasna zieleń) – sala Mqz Stanu NCS S 5020 B90G

**KOL.06** – (ciemna zieleń) – sala Mqz Stanu NCS S 7020 B90G

**KOL.07** – (średnia zieleń) – sala Mqz Stanu RAL 6028 Pine Green mat

**KOL.08** – (róż wenecki) – sala Człowiek NCS 3040 Y50R

**KOL.09** – (cegłany) – sala Człowiek NCS S 5040 Y70R

**KOL.10** – (winna czerwień) – sala Człowiek RAL 3009 Oxide Red mat

S - ściany istniejące  
Sp - ściany projektowane  
S.1 - sala pierwsza (i kolejne numery)  
G - gabloty  
P - postumenty

# ONTO

INWESTOR:

Muzeum Narodowe w Warszawie

ADRES INWESTYCJI :

Zamkowa 49, 05-480 Otwock Wielki

PRZEDMIOT OPRACOWANIA:

Projekt aranżacji ekspozycji

PROJEKTANT :

Kaja Nosal  
Anna Wręga

OPRACOWANIE :

Kaja Nosal  
Anna Wręga

NAZWA RYSUNKU:

S.S2\_03; Sp.S2\_02: rzut, widok, przekrój

NUMER RYSUNKU:

11

SKALA:

BS

REWIZJA:

02

DATA:

17\_04\_2023

FAZA:

PW

UWAGI:

**ZAŁOŻENIA PROJ. SĄ NADRZĘDNE WOBEC WYMIARÓW, WZYMIARY NALEŻY SPRAWDZIĆ W NATURZE W RAZIE WĄTPLIWOŚCI PROSZĘ SKONSULTOWAĆ SIĘ Z PROJEKTANTEM**

SYMBOLE:

Na rzutach i widokach kolory oznaczone są poniższymi symbolami – do powierzenia z Projektantem:

- KOL.01** – (biały)  
RAL 9016 Traffic White mat
- KOL.02** – (jasny błękit) – sala Muzyk  
NCS S 3030-R80B
- KOL.03** – (ciemny błękit) – sala Muzyk  
NCS S 6020-R80B
- KOL.04** – (błękit średni) – sala Muzyk  
RAL S 5023 Distant Blue mat
- KOL.05** – (jasna zieleń) – sala Mqz Stanu  
NCS S 5020 B90G
- KOL.06** – (ciemna zieleń) – sala Mqz Stanu  
NCS S 7020 B90G
- KOL.07** – (średnia zieleń) – sala Mqz Stanu  
RAL 6028 Pine Green mat
- KOL.08** – (róż wenecki) – sala Człowiek  
NCS 3040 Y50R
- KOL.09** – (cegłany) – sala Człowiek  
NCS S 5040 Y70R
- KOL.10** - (winna czerwień) – sala Człowiek  
RAL 3009 Oxide Red mat

- S** - ściany istniejące
- Sp** - ściany projektowane
- S.1** - sala pierwsza (i kolejne numery)
- G** - gabloty
- P** - postumenty

**ONTO**

INWESTOR:

Muzeum Narodowe w Warszawie

ADRES INWESTYCJI :

Zamkowa 49, 05-480 Otwock Wielki

PRZEDMIOT OPRACOWANIA:

Projekt aranżacji ekspozycji

PROJEKTANT :

Kaja Nosal  
Anna Wręga

PODPIS

OPRACOWANIE :

Kaja Nosal  
Anna Wręga

NAZWA RYSUNKU:

S.S2\_03: wizualizacja

NUMER RYSUNKU:

12

SKALA:

BS

DATA:

17\_04\_2023

REWIZJA:

02

FAZA:

PW



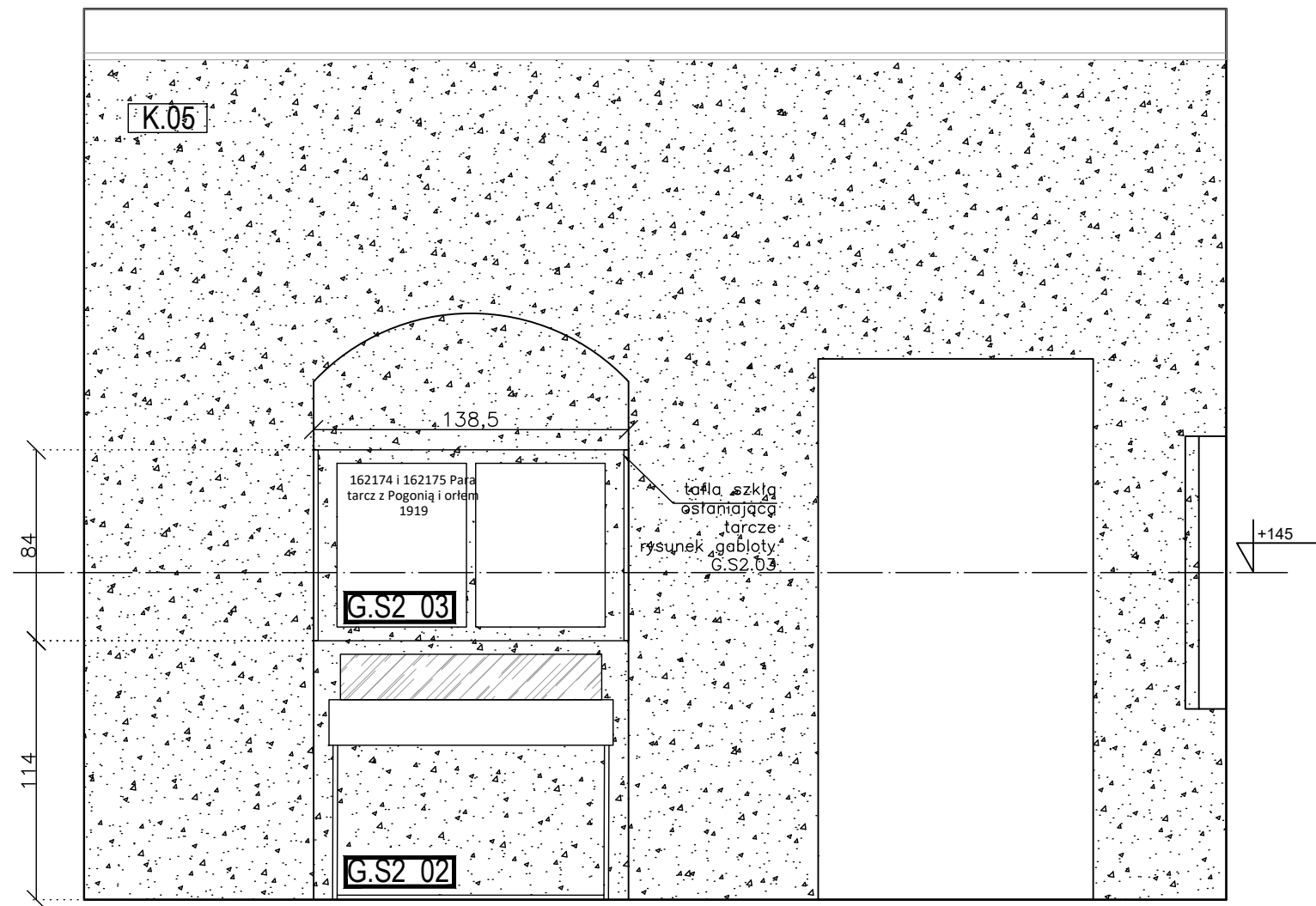

S.S2 04

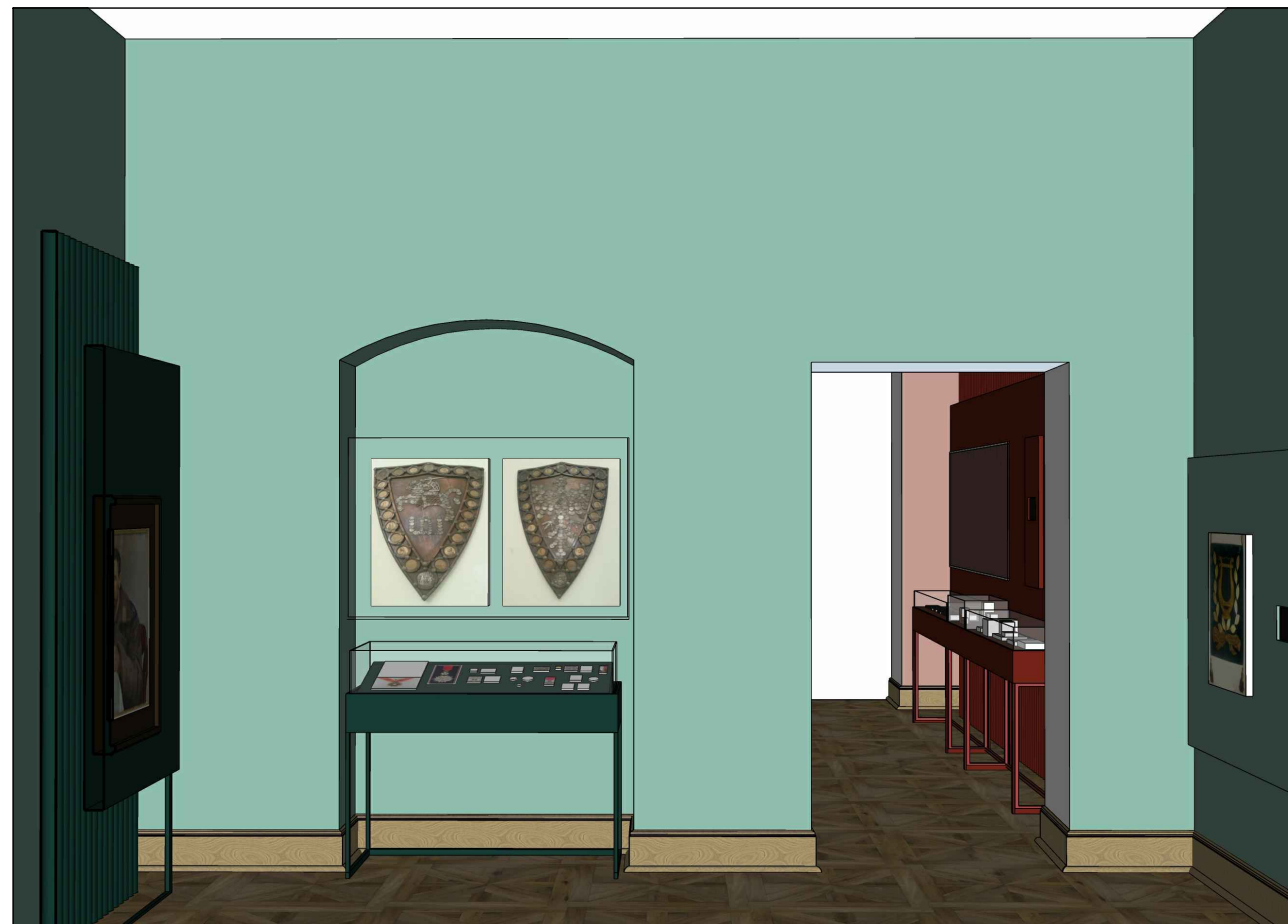

UWAGI:

**ZAŁOŻENIA PROJ. SĄ NADRZĘDNE WOBEC WYMIARÓW, WZYMIARY NALEŻY SPRAWDZIĆ W NATURZE W RAZIE WĄTPLIWOŚCI PROSZĘ SKONSULTOWAĆ SIĘ Z PROJEKTANTEM**

SYMBOLE:

Na rzutach i widokach kolory oznaczone są poniższymi symbolami – do potwierdzenia z Projektantem:

- KOL.01** – (biały)  
RAL 9016 Traffic White mat
- KOL.02** – (jasny błękit) – sala Muzyk  
NCS S 3030-R80B
- KOL.03** – (ciemny błękit) – sala Muzyk  
NCS S 6020-R80B
- KOL.04** – (błękit średni) – sala Muzyk  
RAL S 5023 Distant Blue mat
- KOL.05** – (jasna zieleń) – sala Mqz Stanu  
NCS S 5020 B90G
- KOL.06** – (ciemna zieleń) – sala Mqz Stanu  
NCS S 7020 B90G
- KOL.07** – (średnia zieleń) – sala Mqz Stanu  
RAL 6028 Pine Green mat
- KOL.08** – (róż wenecki) – sala Człowiek  
NCS 3040 Y50R
- KOL.09** – (cegłany) – sala Człowiek  
NCS S 5040 Y70R
- KOL.10** – (winna czerwień) – sala Człowiek  
RAL 3009 Oxide Red mat

- S - ściany istniejące
- Sp - ściany projektowane
- S.1 - sala pierwsza (i kolejne numery)
- G - gabloty
- P - postumenty

# ONTO

INWESTOR:

Muzeum Narodowe w Warszawie

ADRES INWESTYCJI :

Zamkowa 49, 05-480 Otwock Wielki

PRZEDMIOT OPRACOWANIA:

Projekt aranżacji ekspozycji

PROJEKTANT :

Kaja Nosal  
Anna Wręga

PODPIS

OPRACOWANIE :

Kaja Nosal  
Anna Wręga

NAZWA RYSUNKU:

S.S2\_04: widok, wizualizacja

NUMER RYSUNKU:

13

SKALA:

BS

DATA:

17\_04\_2023

REWIZJA:

02

FAZA:

PW

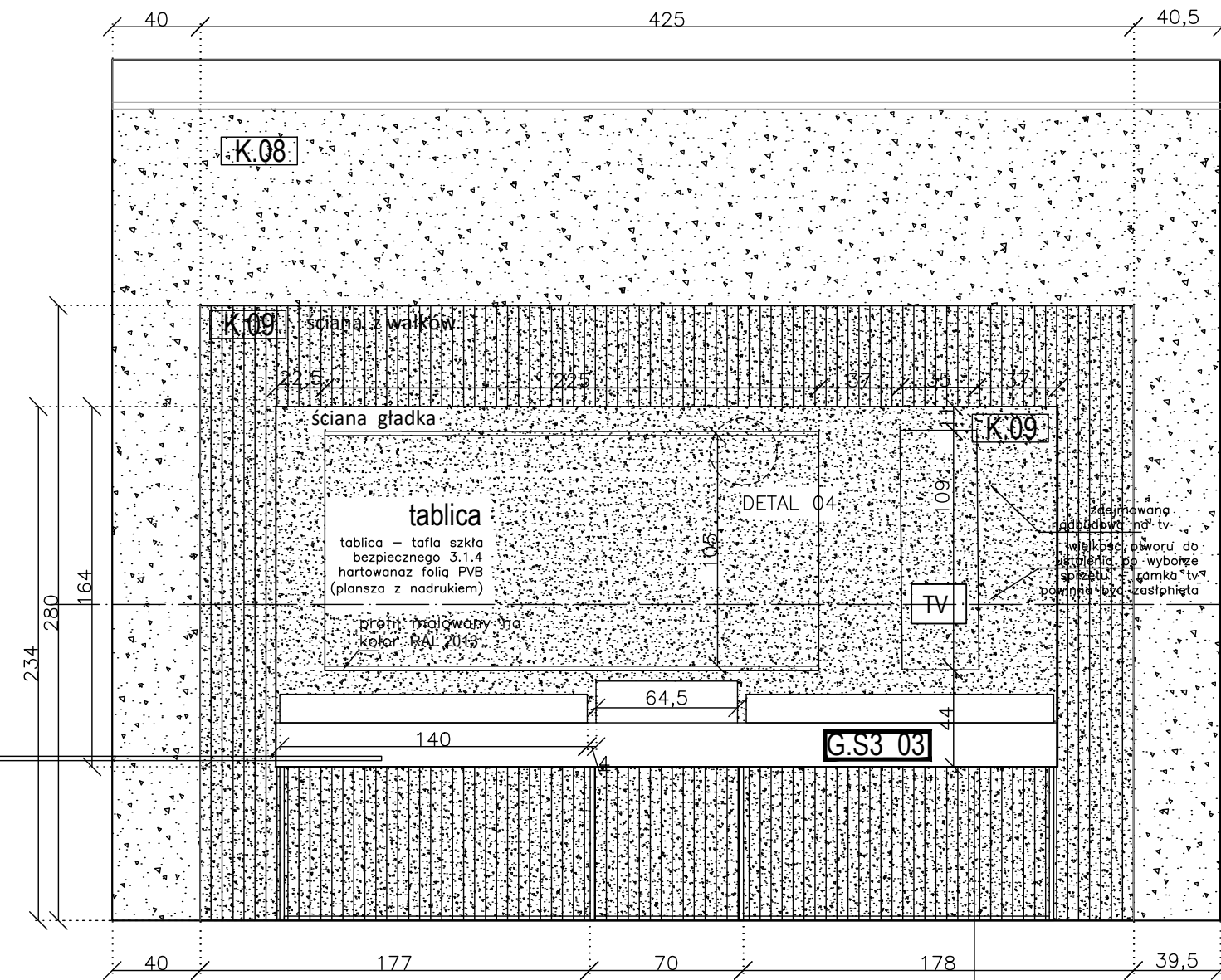

Sp.S3 01 S.S3 01

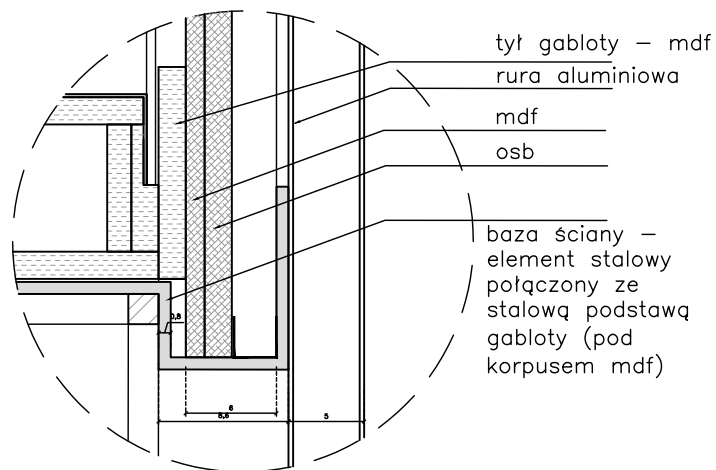
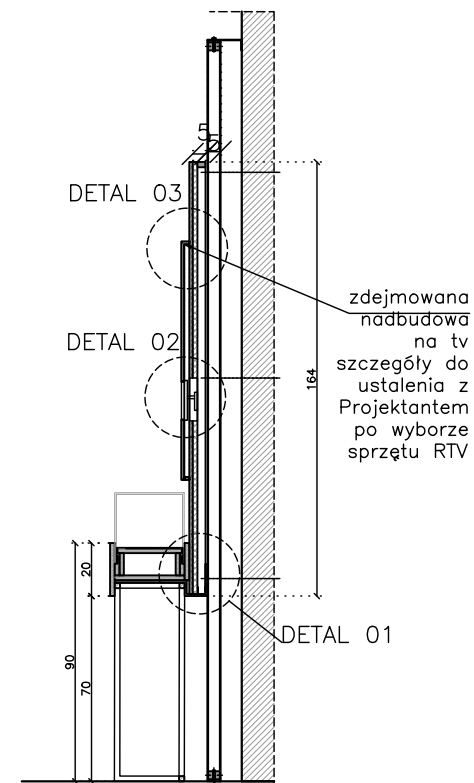

DETAL 01

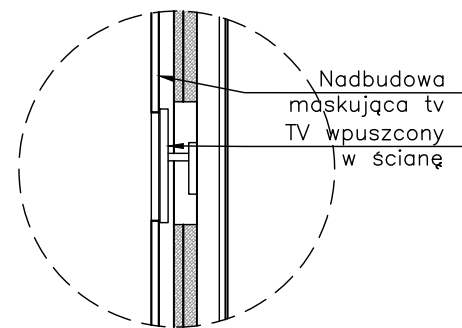

DETAL 02

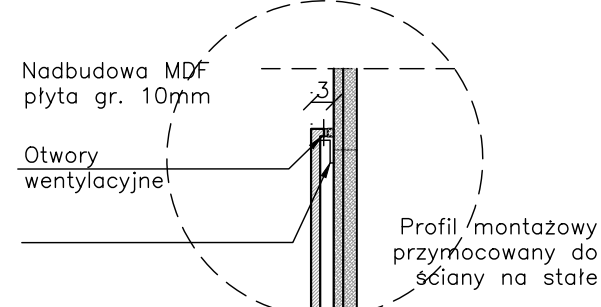

DETAL 03

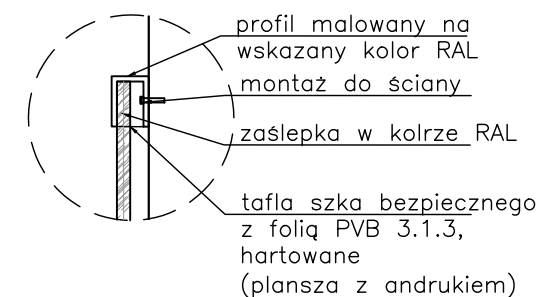

DETAL 04

UWAGI:

**ZAŁOŻENIA PROJ. SĄ NADRZĘDNE WOBEC WYMIARÓW, WZYMIARY NALEŻY SPRAWDZIĆ W NATURZE W RAZIE WĄTPLIWOŚCI PROSZĘ SKONSULTOWAĆ SIĘ Z PROJEKTANTEM**

SYMBOLY:

Na rzutach i widokach kolory oznaczone są poniższymi symbolami – do powierzenia z Projektantem:

- KOL.01** – (biały)  
RAL 9016 Traffic White mat
- KOL.02** – (jasny błękit) – sala Muzyk  
NCS S 3030-R80B
- KOL.03** – (ciemny błękit) – sala Muzyk  
NCS S 6020-R80B
- KOL.04** – (błękit średni) – sala Muzyk  
RAL S 5023 Distant Blue mat
- KOL.05** – (jasna zieleń) – sala Mqż Stanu  
NCS S 5020 B90G
- KOL.06** – (ciemna zieleń) – sala Mqż Stanu  
NCS S 7020 B90G
- KOL.07** – (średnia zieleń) – sala Mqż Stanu  
RAL 6028 Pine Green mat
- KOL.08** – (róż wenecki) – sala Cztowiek  
NCS 3040 Y50R
- KOL.09** – (cegłany) – sala Cztowiek  
NCS S 5040 Y70R
- KOL.10** – (winna czerwień) – sala Cztowiek  
RAL 3009 Oxide Red mat

- S** – ściany istniejące
- Sp** – ściany projektowane
- S.1** – sala pierwsza (i kolejne numery)
- G** – gabloty
- P** – postumenty

**ONTO**

INWESTOR:

Muzeum Narodowe w Warszawie

ADRES INWESTYCJI :

Zamkowa 49, 05-480 Otwock Wielki

PRZEDMIOT OPRACOWANIA:

Projekt aranżacji ekspozycji

PROJEKTANT : \_\_\_\_\_ PODPIS

Kaja Nosal  
Anna Wręga

OPRACOWANIE :

Kaja Nosal  
Anna Wręga

NAZWA RYSUNKU:

S.S3\_01; Sp.S3\_01: widok, przekrój, detale

NUMER RYSUNKU:

14

SKALA:

BS

DATA:

17\_04\_2023

REWIZJA:

02

FAZA:

PW



UWAGI:

**ZAŁOŻENIA PROJ. SĄ NADRZĘDNE WOBEC WYMIARÓW, WZYMIARY NALEŻY SPRAWDZIĆ W NATURZE W RAZIE WĄTPLIWOŚCI PROSZĘ SKONSULTOWAĆ SIĘ Z PROJEKTANTEM**

SYMBOLE:

Na rzutach i widokach kolory oznaczone są poniższymi symbolami – do powierzenia z Projektantem:

**KOL.01** – (biały)  
RAL 9016 Traffic White mat

**KOL.02** – (jasny błękit) – sala Muzyk  
NCS S 3030-R80B

**KOL.03** – (ciemny błękit) – sala Muzyk  
NCS S 6020-R80B

**KOL.04** – (błękit średni) – sala Muzyk  
RAL S 5023 Distant Blue mat

**KOL.05** – (jasna zieleń) – sala Mqz Stanu  
NCS S 5020 B90G

**KOL.06** – (ciemna zieleń) – sala Mqz Stanu  
NCS S 7020 B90G

**KOL.07** – (średnia zieleń) – sala Mqz Stanu  
RAL 6028 Pine Green mat

**KOL.08** – (róż wenecki) – sala Człowiek  
NCS 3040 Y50R

**KOL.09** – (cegłany) – sala Człowiek  
NCS S 5040 Y70R

**KOL.10** - (winna czerwień) – sala Człowiek  
RAL 3009 Oxide Red mat

**S** - ściany istniejące  
**Sp** - ściany projektowane  
**S.1** - sala pierwsza (i kolejne numery)  
**G** - gabloty  
**P** - postumenty



INWESTOR:  
Muzeum Narodowe w Warszawie

ADRES INWESTYCJI :  
Zamkowa 49, 05-480 Otwock Wielki

PRZEDMIOT OPRACOWANIA:  
Projekt aranżacji ekspozycji

PROJEKTANT :	PODPIS
Kaja Nosal Anna Wręga	

OPRACOWANIE :	
Kaja Nosal Anna Wręga	

NAZWA RYSUNKU:  
S.S3\_01: wizualizacja

NUMER RYSUNKU:  
15

SKALA: BS	DATA: 17_04_2023
--------------	---------------------

REWIZJA: 02	FAZA: PW
----------------	-------------

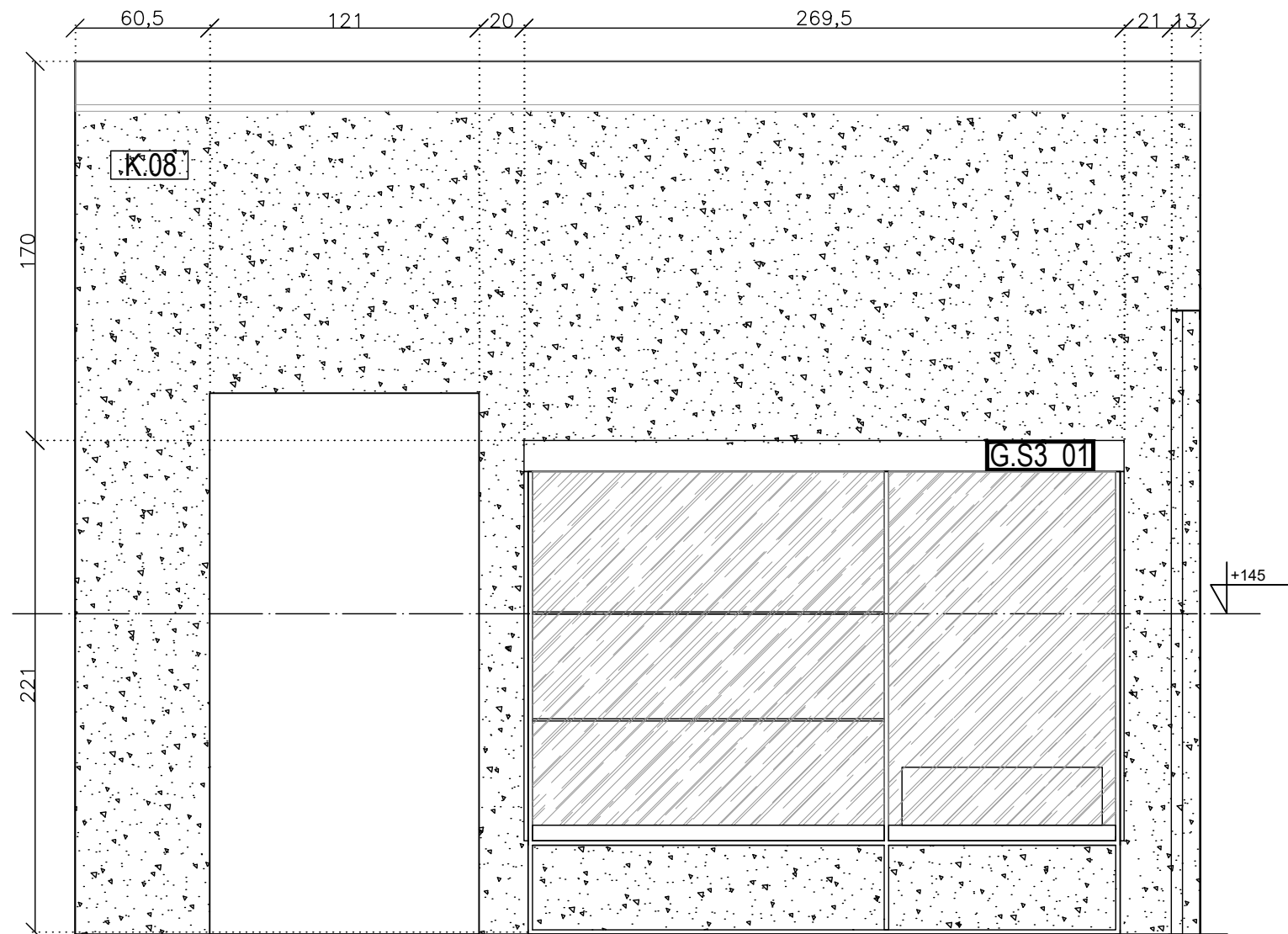

S.S3 02



UWAGI:

**ZAŁOŻENIA PROJ. SĄ NADRZĘDNE WOBEC WYMIARÓW, WYMIARY NALEŻY SPRAWDZIĆ W NATURZE W RAZIE WĄTPLIWOŚCI PROSZĘ SKONSULTOWAĆ SIĘ Z PROJEKTANTEM**

SYMBOLE:

Na rzutach i widokach kolory oznaczone są poniższymi symbolami – do potwierdzenia z Projektantem:

- KOL.01** – (biały)  
RAL 9016 Traffic White mat
- KOL.02** – (jasny błękit) – sala Muzyk  
NCS S 3030-R80B
- KOL.03** – (ciemny błękit) – sala Muzyk  
NCS S 6020-R80B
- KOL.04** – (błękit średni) – sala Muzyk  
RAL S 5023 Distant Blue mat
- KOL.05** – (jasna zieleń) – sala Mqz Stanu  
NCS S 5020 B90G
- KOL.06** – (ciemna zieleń) – sala Mqz Stanu  
NCS S 7020 B90G
- KOL.07** – (średnia zieleń) – sala Mqz Stanu  
RAL 6028 Pine Green mat
- KOL.08** – (róż wenecki) – sala Człowiek  
NCS 3040 Y50R
- KOL.09** – (cegłany) – sala Człowiek  
NCS S 5040 Y70R
- KOL.10** – (winna czerwień) – sala Człowiek  
RAL 3009 Oxide Red mat

- S** - ściany istniejące
- Sp** - ściany projektowane
- S.1** - sala pierwsza (i kolejne numery)
- G** - gabloty
- P** - postumenty

**ONTO**

INWESTOR:

Muzeum Narodowe w Warszawie

ADRES INWESTYCJI :

Zamkowa 49, 05-480 Otwock Wielki

PRZEDMIOT OPRACOWANIA:

Projekt aranżacji ekspozycji

PROJEKTANT : PODPIS

Kaja Nosal  
Anna Wręga

OPRACOWANIE :

Kaja Nosal  
Anna Wręga

NAZWA RYSUNKU:

S.S3\_02: widok, wizualizacja

NUMER RYSUNKU:

16

SKALA: DATA:  
BS 17\_04\_2023

REWIZJA: FAZA:  
02 PW



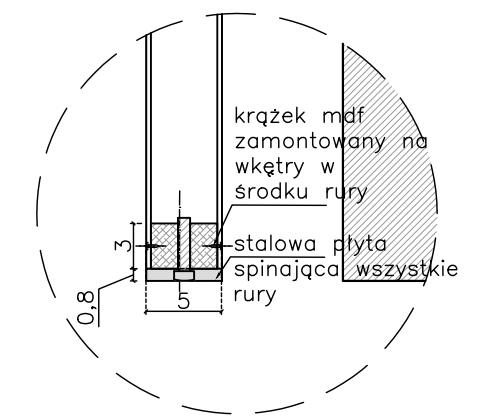
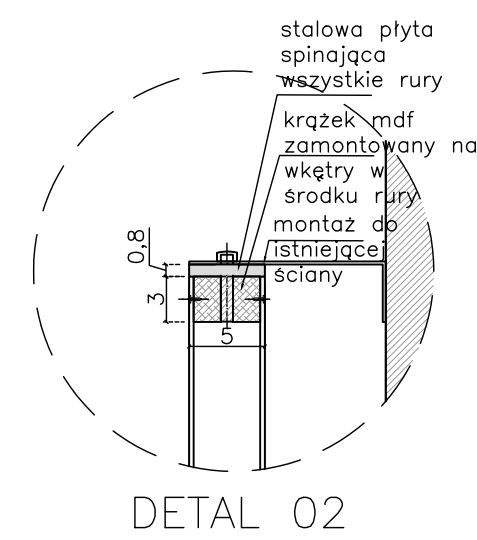
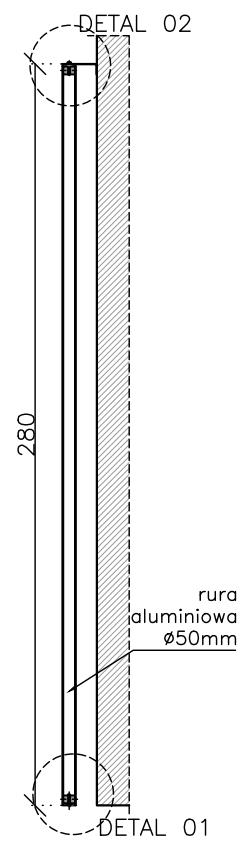
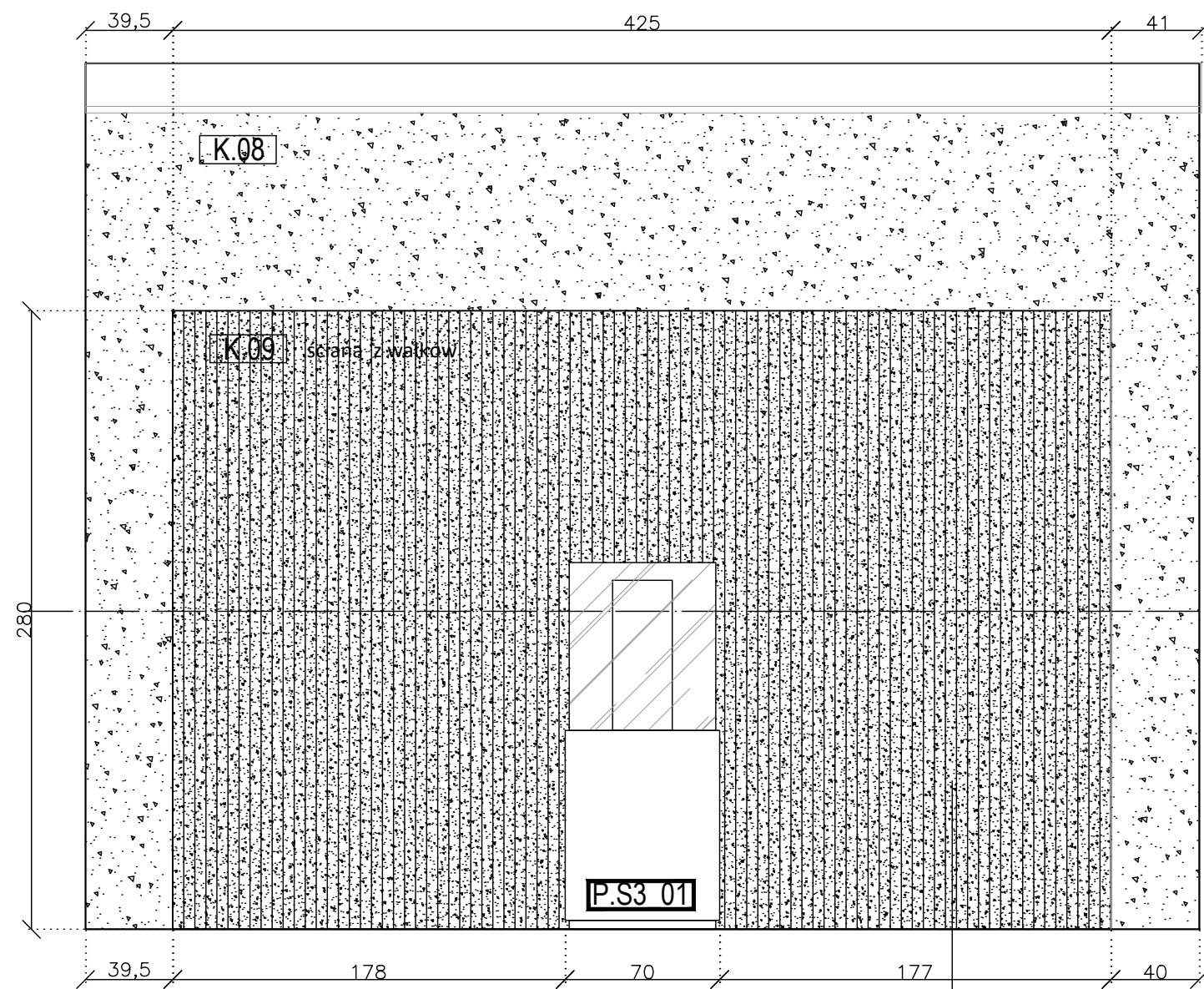

UWAGI:  
**ZAŁOŻENIA PROJ. SĄ NADRZĘDNE WOBEC WYMIARÓW, WZMIARY NALEŻY SPRAWDZIĆ W NATURZE W RAZIE WĄTPLIWOŚCI PROSZĘ SKONSULTOWAĆ SIĘ Z PROJEKTANTEM**

- SYMBOLS:
- Na rzutach i widokach kolory oznaczone są poniższymi symbolami – do powierzenia z Projektantem:
- KOL.01** – (biały) RAL 9016 Traffic White mat
  - KOL.02** – (jasny błękit) – sala Muzyk NCS S 3030-R80B
  - KOL.03** – (ciemny błękit) – sala Muzyk NCS S 6020-R80B
  - KOL.04** – (błękit średni) – sala Muzyk RAL S 5023 Distant Blue mat
  - KOL.05** – (jasna zieleń) – sala Mqz Stanu NCS S 5020-B90G
  - KOL.06** – (ciemna zieleń) – sala Mqz Stanu NCS S 7020-B90G
  - KOL.07** – (średnia zieleń) – sala Mqz Stanu RAL 6028 Pine Green mat
  - KOL.08** – (róż wenecki) – sala Człowiek NCS 3040-Y50R
  - KOL.09** – (cegłany) – sala Człowiek NCS S 5040-Y70R
  - KOL.10** – (winna czerwień) – sala Człowiek RAL 3009 Oxide Red mat
- S** - ściany istniejące
  - Sp** - ściany projektowane
  - S.1** - sala pierwsza (i kolejne numery)
  - G** - gabloty
  - P** - postumenty

**ONTO**

INWESTOR:  
 Muzeum Narodowe w Warszawie

ADRES INWESTYCJI :  
 Zamkowa 49, 05-480 Otwock Wielki

PRZEDMIOT OPRACOWANIA:  
 Projekt aranżacji ekspozycji

PROJEKTANT :  
 Kaja Nosal  
 Anna Wręga

OPRACOWANIE :  
 Kaja Nosal  
 Anna Wręga

NAZWA RYSUNKU:  
 S.S3\_03; Sp.S3\_02: widok, przekrój, detal, wizualizacja

NUMER RYSUNKU:  
 17

SKALA:  
 BS

DATA:  
 17\_04\_2023

REWIZJA:  
 02

FAZA:  
 PW

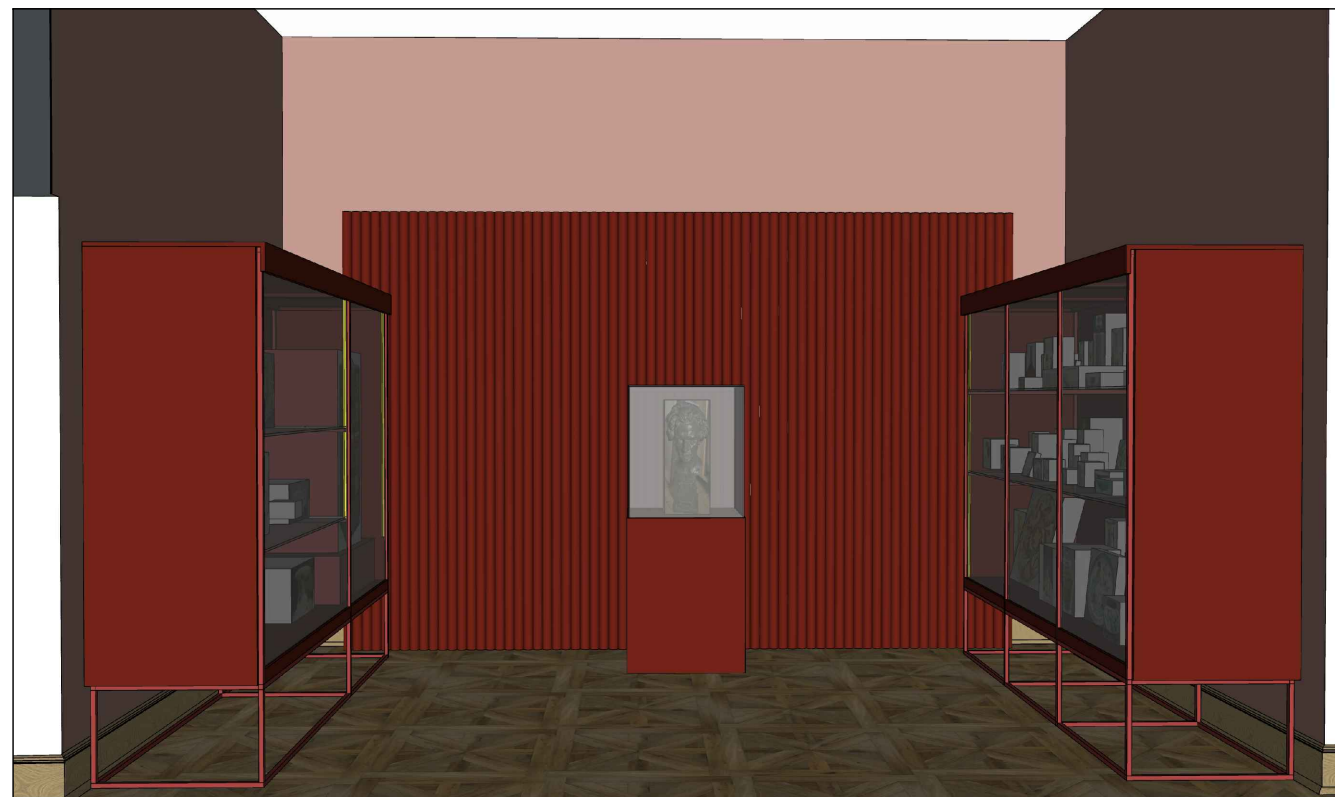

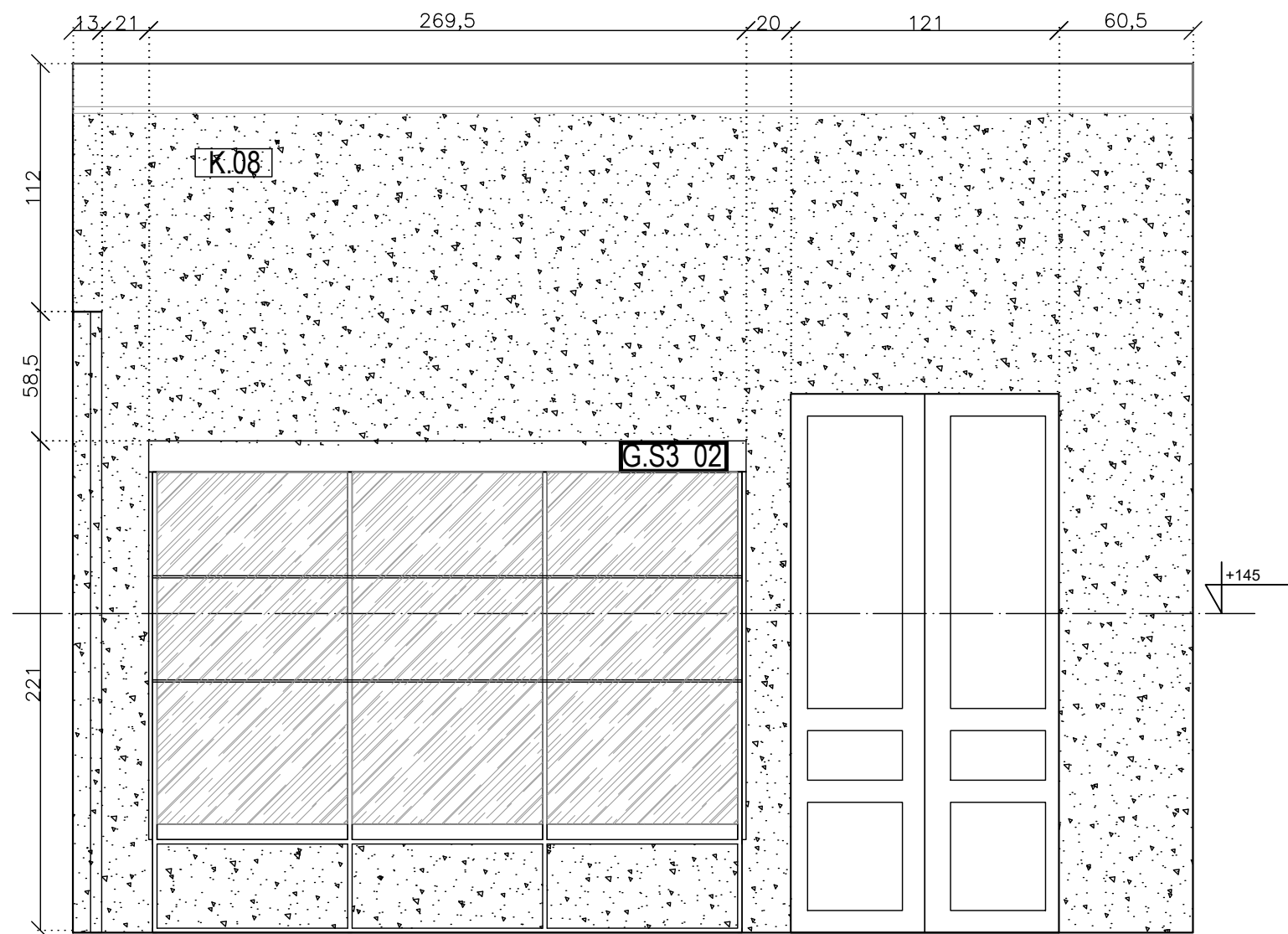

S.S3 04



UWAGI:

**ZAŁOŻENIA PROJ. SĄ NADRZĘDNE WOBEC WYMIARÓW, WZMIARY NALEŻY SPRAWDZIĆ W NATURZE W RAZIE WĄTPLIWOŚCI PROSZĘ SKONSULTOWAĆ SIĘ Z PROJEKTANTEM**

SYMBOLS:

Na rzutach i widokach kolory oznaczone są poniższymi symbolami – do potwierdzenia z Projektantem:

- KOL.01** – (biały)  
RAL 9016 Traffic White mat
- KOL.02** – (jasny błękit) – sala Muzyk  
NCS S 3030-R80B
- KOL.03** – (ciemny błękit) – sala Muzyk  
NCS S 6020-R80B
- KOL.04** – (błękit średni) – sala Muzyk  
RAL S 5023 Distant Blue mat
- KOL.05** – (jasna zieleń) – sala Mqz Stanu  
NCS S 5020 B90G
- KOL.06** – (ciemna zieleń) – sala Mqz Stanu  
NCS S 7020 B90G
- KOL.07** – (średnia zieleń) – sala Mqz Stanu  
RAL 6028 Pine Green mat
- KOL.08** – (róż wenecki) – sala Cztowiek  
NCS 3040 Y50R
- KOL.09** – (cegłany) – sala Cztowiek  
NCS S 5040 Y70R
- KOL.10** – (winna czerwień) – sala Cztowiek  
RAL 3009 Oxide Red mat

- S** - ściany istniejące
- Sp** - ściany projektowane
- S.1** - sala pierwsza (i kolejne numery)
- G** - gabloty
- P** - postumenty

**ONTO**

INWESTOR:

Muzeum Narodowe w Warszawie

ADRES INWESTYCJI :

Zamkowa 49, 05-480 Otwock Wielki

PRZEDMIOT OPRACOWANIA:

Projekt aranżacji ekspozycji

PROJEKTANT :

PODPIS

Kaja Nosal  
Anna Wręga

OPRACOWANIE :

Kaja Nosal  
Anna Wręga

NAZWA RYSUNKU:

S.S3\_04: widok, wizualizacja

NUMER RYSUNKU:

18

SKALA:

BS

DATA:

17\_04\_2023

REWIZJA:

02

FAZA:

PW



ROZMIESZCZENIE EKSPONATÓW

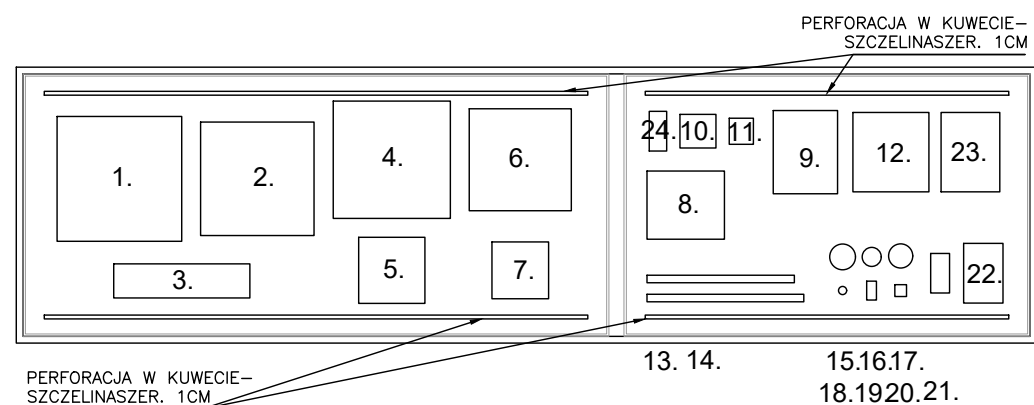

- |  |  |
|--|--|
| 1. 162145, waza dekoracyjna NY 1892            | 16. NPO 1283 medal Paryż 1900                            |
| 2. SZM 2744 waza dekoracyjna, pocz. XX w.      | 17. NPO 1254 medal Londyn 1890                           |
| 3. 162149 łyżka do ponczu                      | 18. NPO 1257 medal Fr. Chopin, Rzym 1919                 |
| 4. 162143 waza dekoracyjna, USA 1905           | 19. NPO 1301 znaczek pamiątkowy Tow. Śpiewu St. Louis    |
| 5. 162155 puchar, USA 1909                     | 20. NPO 1304 znaczek z portretem Heleny Modrzejewskiej   |
| 6. 162144 puchar, USA 1930                     | 21. NPO 1278 znaczek pamiątkowy 50 lecie śmierci Chopina |
| 7. 162169 puchar USA 1916                      | 22. NPO 1276 medalion św. Cecylii, 1899                  |
| 8. 162142 Stojak lira, Kijów, 1899             | 23. 162136 Plakieta z przedstawieniem liry, USA          |
| 9. NPO 1275 plakieta z portretem, Waschmann    | 24. 162138 plakieta pamiątkowa w formie pedału, 1918     |
| 10. NPO 1300 plakieta z portretem, Kwiatkowska |  |
| 11. NPO 1277 plakieta z portretem, Madeyski    |  |
| 12. 117564MNW plakieta z portretem, Chodziński |  |
| 13. 162139 batuta, Poznań, 1901                |  |
| 14. 162140 batuta, Warszawa 1888               |  |
| 15. NPO 1296 medal Paryż 1900                  |  |

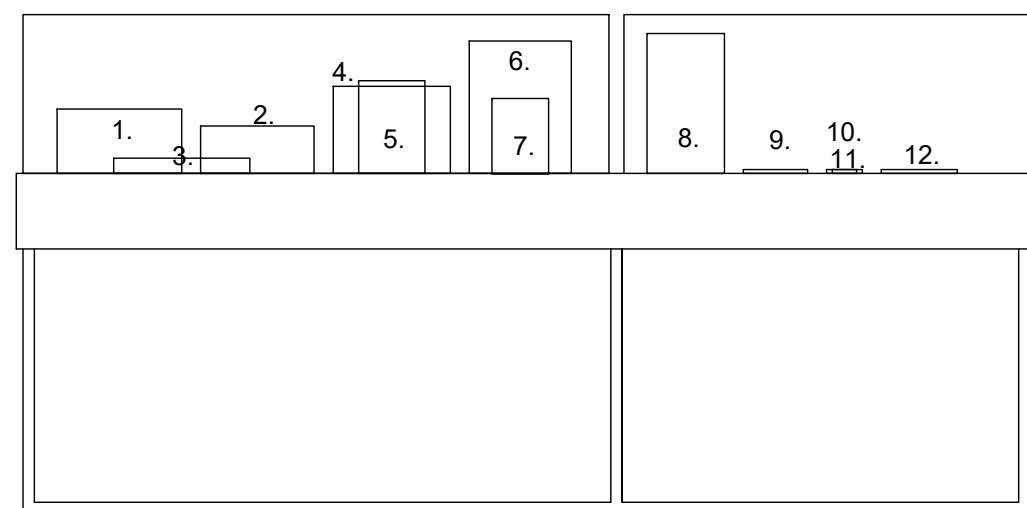

STALOWA KONSTRUKCJA NÓŻEK – IZOMETRIA

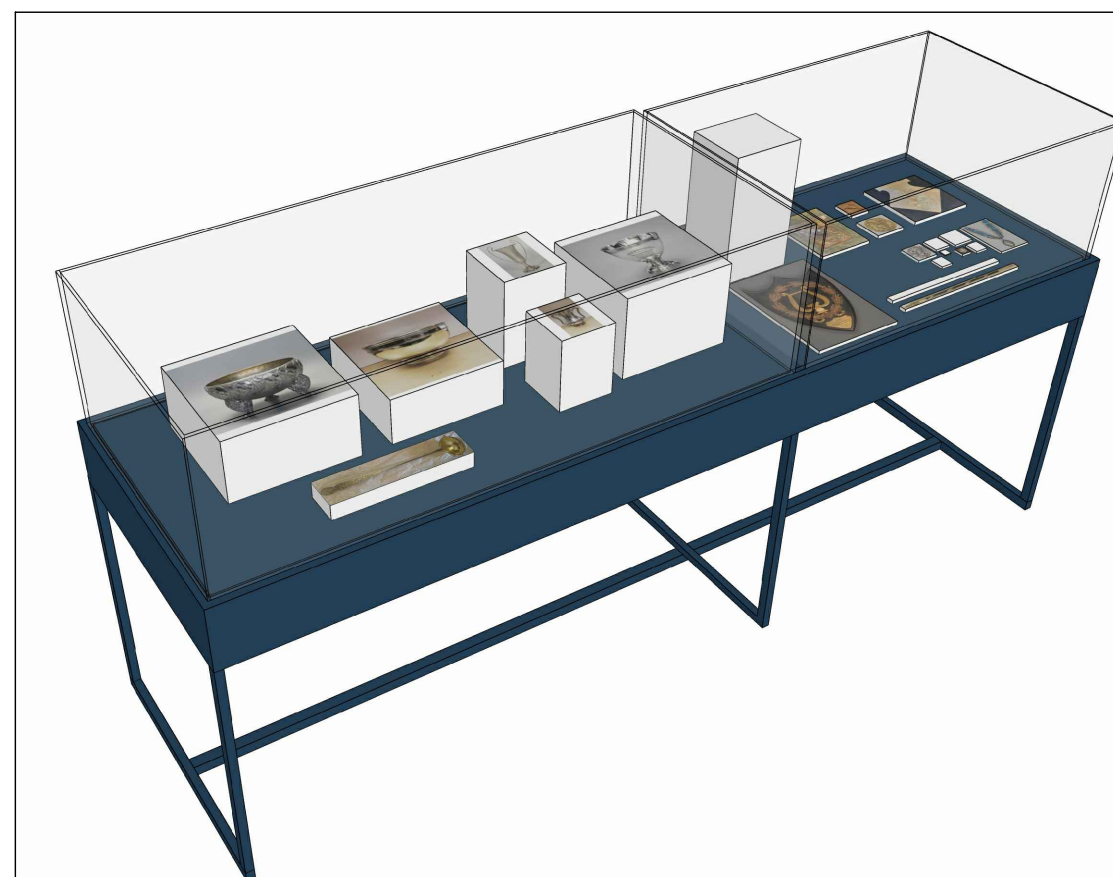
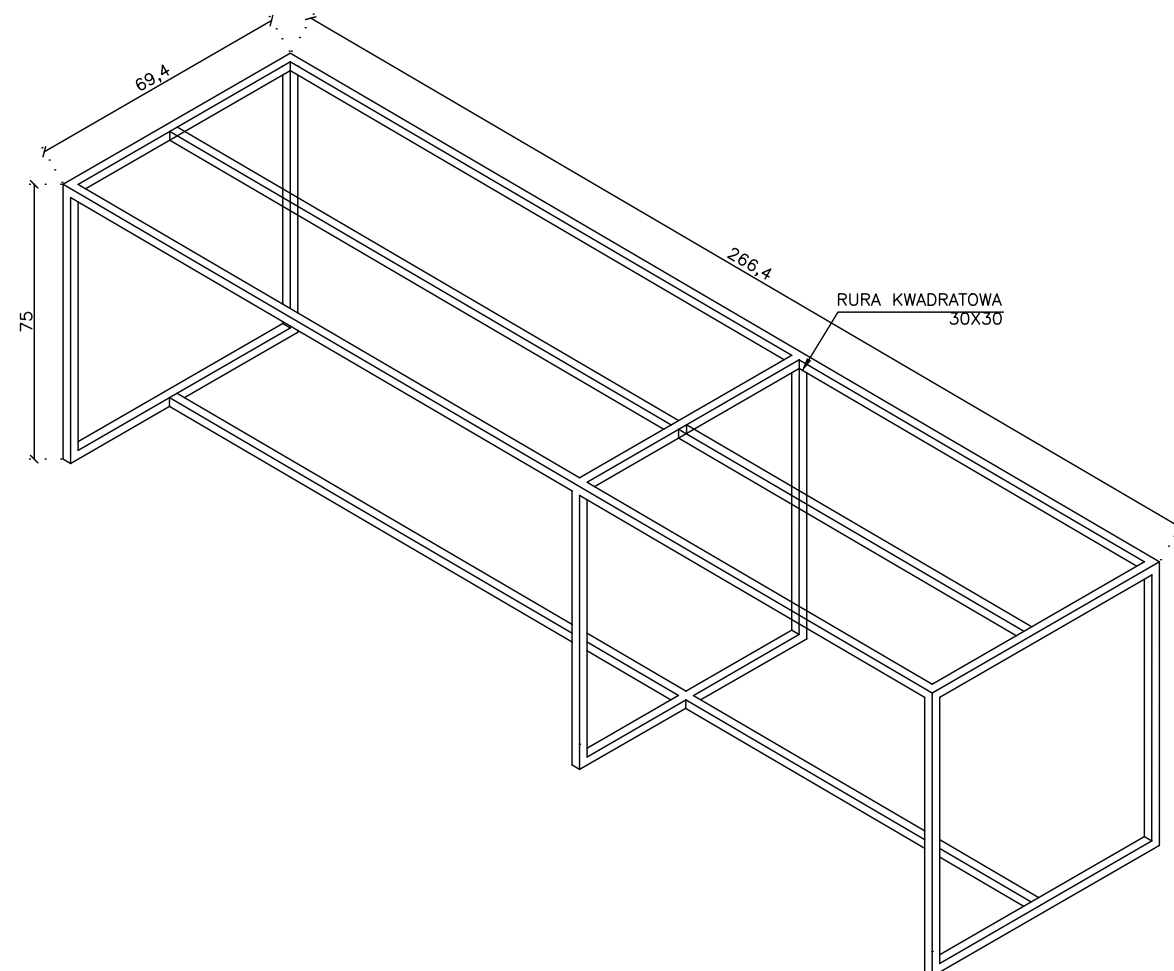

UWAGI:

**ZAŁOŻENIA PROJ. SĄ NADRZĘDNE WOBEC WYMIARÓW, WZMIARY NALEŻY SPRAWDZIĆ W NATURZE W RAZIE WĄTPLIWOŚCI PROSZĘ SKONSULTOWAĆ SIĘ Z PROJEKTANTEM**

SYMBOLY:

Na rzutach i widokach kolory oznaczone są poniższymi symbolami – do powierzenia z Projektantem:

- KOL.01** – (biały) RAL 9016 Traffic White mat
- KOL.02** – (jasny błękit) – sala Muzyk NCS S 3030-R80B
- KOL.03** – (ciemny błękit) – sala Muzyk NCS S 6020-R80B
- KOL.04** – (błękit średni) – sala Muzyk RAL S 5023 Distant Blue mat
- KOL.05** – (jasna zieleń) – sala Mqż Stanu NCS S 5020 B90G
- KOL.06** – (ciemna zieleń) – sala Mqż Stanu NCS S 7020 B90G
- KOL.07** – (średnia zieleń) – sala Mqż Stanu RAL 6028 Pine Green mat
- KOL.08** – (róż wenecki) – sala Człowiek NCS 3040 Y50R
- KOL.09** – (cegłany) – sala Człowiek NCS S 5040 Y70R
- KOL.10** – (winna czerwień) – sala Człowiek RAL 3009 Oxide Red mat

- S** - ściany istniejące
- Sp** - ściany projektowane
- S.1** - sala pierwsza (i kolejne numery)
- G** - gabloty
- P** - postumenty

**ONTO**

INWESTOR:

Muzeum Narodowe w Warszawie

ADRES INWESTYCJI :

Zamkowa 49, 05-480 Otwock Wielki

PRZEDMIOT OPRACOWANIA:

Projekt aranżacji ekspozycji

PROJEKTANT :

Kaja Nosal  
Anna Wręga

PODPIS

OPRACOWANIE :

Kaja Nosal  
Anna Wręga

NAZWA RYSUNKU:

G.S1.01: ekspozyty, schemat konstrukcji, wizualizacja

NUMER RYSUNKU:

20

SKALA:

1:20

DATA:

17\_04\_2023

REWIZJA:

02

FAZA:

PW

**G.S1 02**

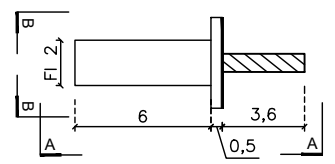
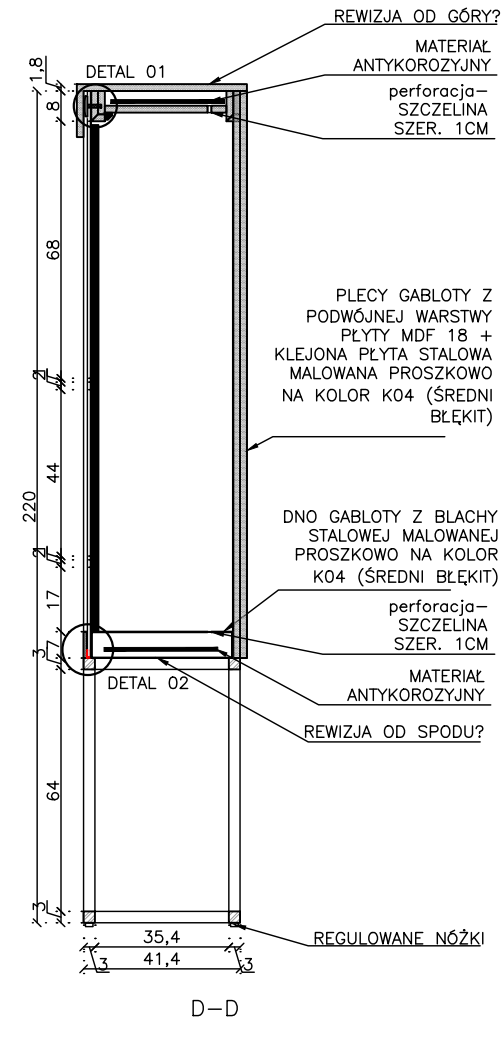
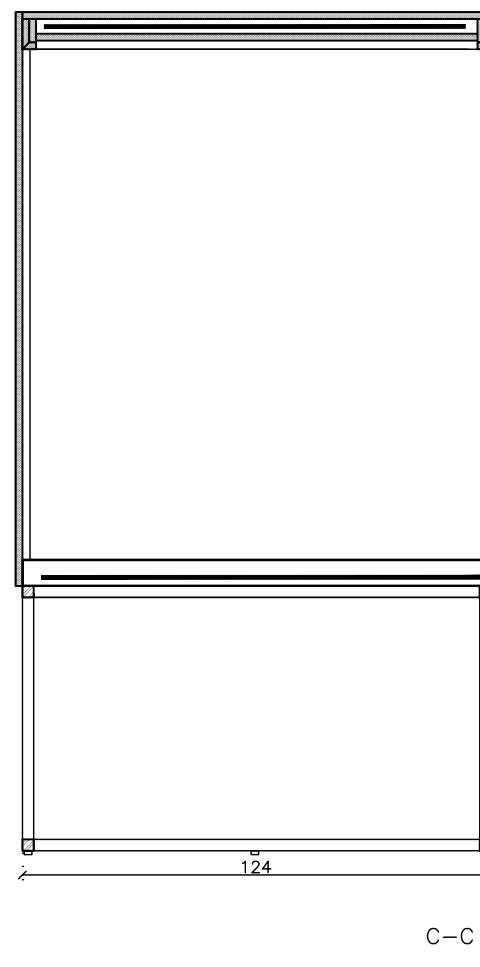
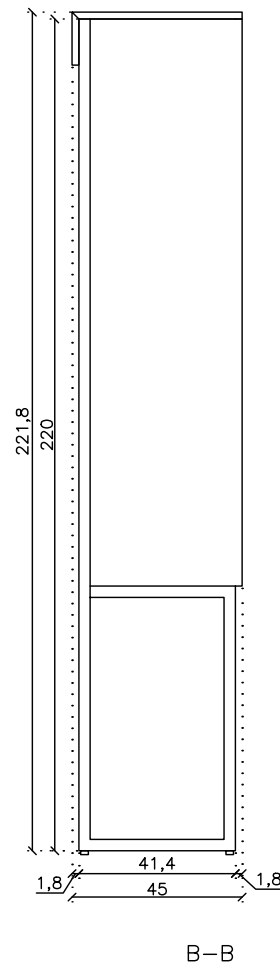
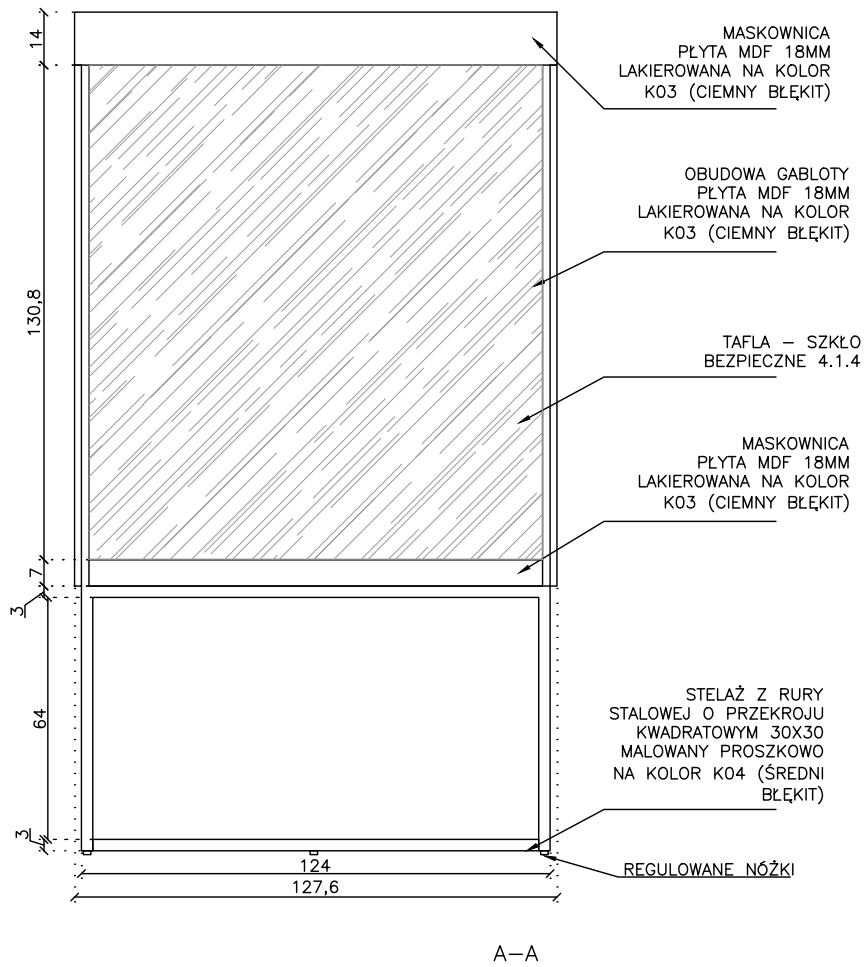
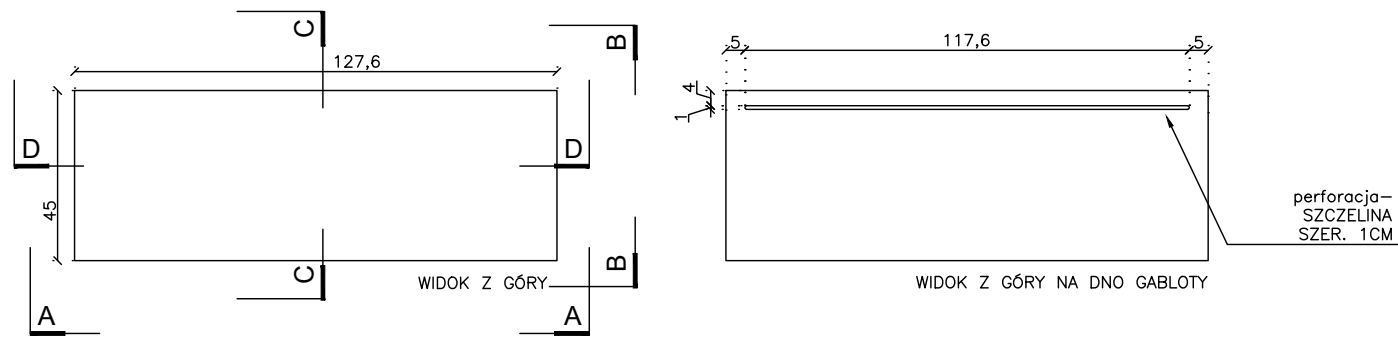

ROZETA Z USZCZELNIENIEM SILIKONOWYM OD STRONY PLECÓW GABLOTY

RURKA STALOWA FI 20 SPAWANA POD KĄTEM DO ROZETY ZASPAWANA Z PRZODU

RURKA POKRYTA FOLIĄ TERMOKURCZLIWĄ

WKREĆ DO MOCOWANIA W PLECACH GABLOTY

WIDOK Z GÓRY

A-A

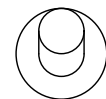

B-B

DETAL 01

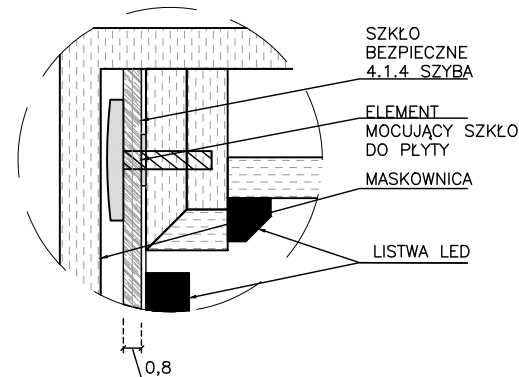

DETAL 02

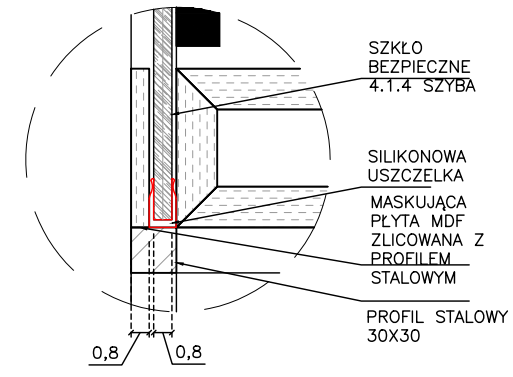

UWAGI:

**ZAŁOŻENIA PROJ. SĄ NADRZĘDNE WOBEC WYMIARÓW, WZMIARY NALEŻY SPRAWDZIĆ W NATURZE W RAZIE WĄTPLIWOŚCI PROSZĘ SKONSULTOWAĆ SIĘ Z PROJEKTANTEM**

SYMBOLE:

Na rzutach i widokach kolory oznaczone są poniższymi symbolami – do powierzenia z Projektantem:

- KOL.01** – (biały) RAL 9016 Traffic White mat
- KOL.02** – (jasny błękit) – sala Muzyk NCS S 3030-R80B
- KOL.03** – (ciemny błękit) – sala Muzyk NCS S 6020-R80B
- KOL.04** – (błękit średni) – sala Muzyk RAL S 5023 Distant Blue mat
- KOL.05** – (jasna zieleń) – sala Mqz Stanu NCS S 5020 B90G
- KOL.06** – (ciemna zieleń) – sala Mqz Stanu NCS S 7020 B90G
- KOL.07** – (średnia zieleń) – sala Mqz Stanu RAL 6028 Pine Green mat
- KOL.08** – (róż wenecki) – sala Człowiek NCS 3040 Y50R
- KOL.09** – (cegłany) – sala Człowiek NCS S 5040 Y70R
- KOL.10** – (winna czerwień) – sala Człowiek RAL 3009 Oxide Red mat

- S** - ściany istniejące
- Sp** - ściany projektowane
- S.1** - sala pierwsza (i kolejne numery)
- G** - gabloty
- P** - postumenty

**ONTO**

INWESTOR:

Muzeum Narodowe w Warszawie

ADRES INWESTYCJI :

Zamkowa 49, 05-480 Otwock Wielki

PRZEDMIOT OPRACOWANIA:

Projekt aranżacji ekspozycji

PROJEKTANT : \_\_\_\_\_ PODPIS

Kaja Nosal  
Anna Wręga

OPRACOWANIE :

Kaja Nosal  
Anna Wręga

NAZWA RYSUNKU:

GABLOTA G.S1.02: rzut, widoki, przekroje, detale, haczyk

NUMER RYSUNKU:

21

SKALA:

1:20

REWIZJA:

02

DATA:

17\_04\_2023

FAZA:

PW

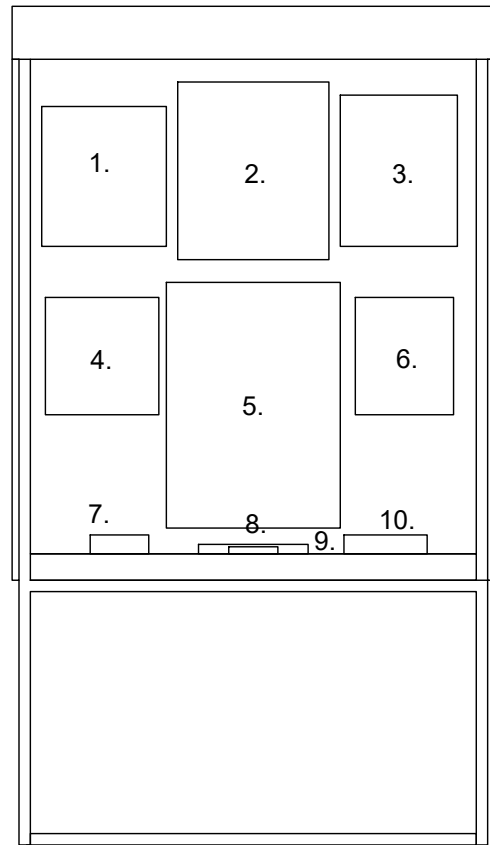

ROZMIESZCZENIE EKSPONATÓW

- |                                 |                                       |
|---------------------------------|---------------------------------------|
| 1. 162118 wieniec NY 1900       | 7. 162116 wieniec Montreal 1896       |
| 2. 162131 wieniec Lwów          | 8. 162132 gałązka laurowa, kon. XIX w |
| 3. 162130 wieniec Lwów          | 9. 162135 liść wawrzynu, USA 1923     |
| 4. 162115 wieniec NY 1900       | 10. 162127 wieniec Poznań             |
| 5. 162125 wieniec Warszawa 1913 |                                       |
| 6. 162117 wieniec NY 1914       |                                       |

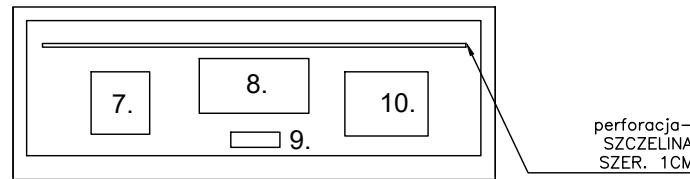

perforacja -  
SZCZELINA  
SZER. 1CM

STALOWA KONSTRUKCJA NÓŻEK – IZOMETRIA

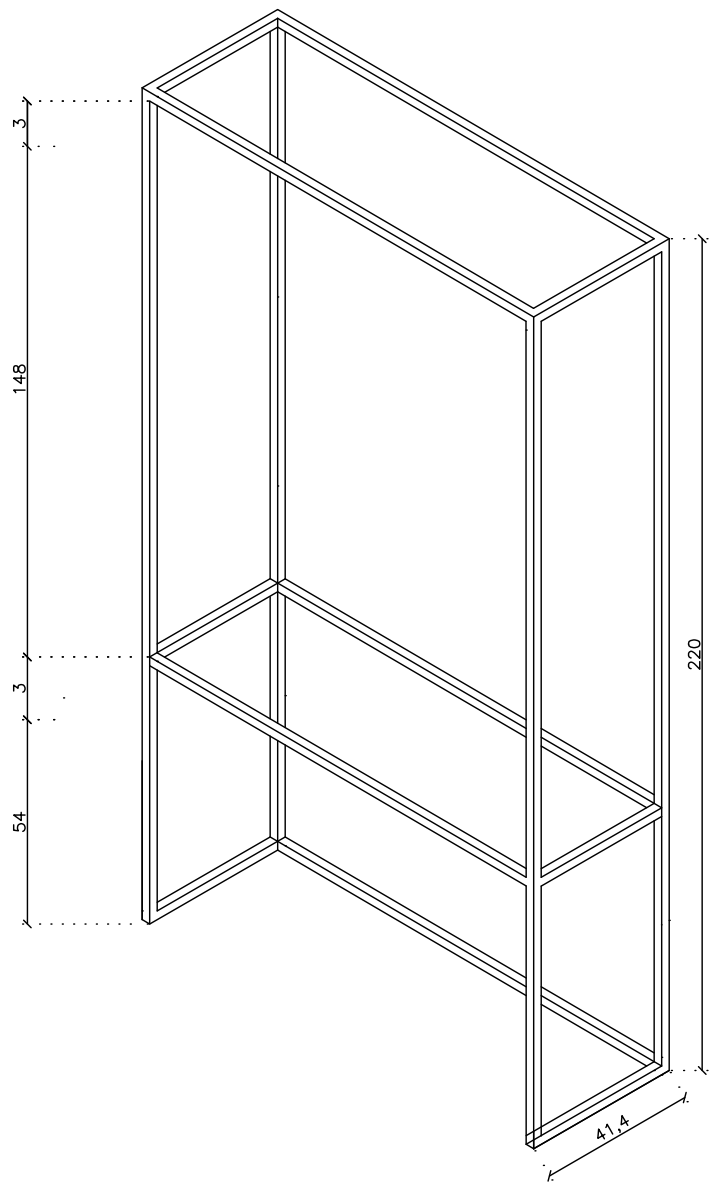

SCHEMAT ROZMIESZCZENIA LISTEW LED

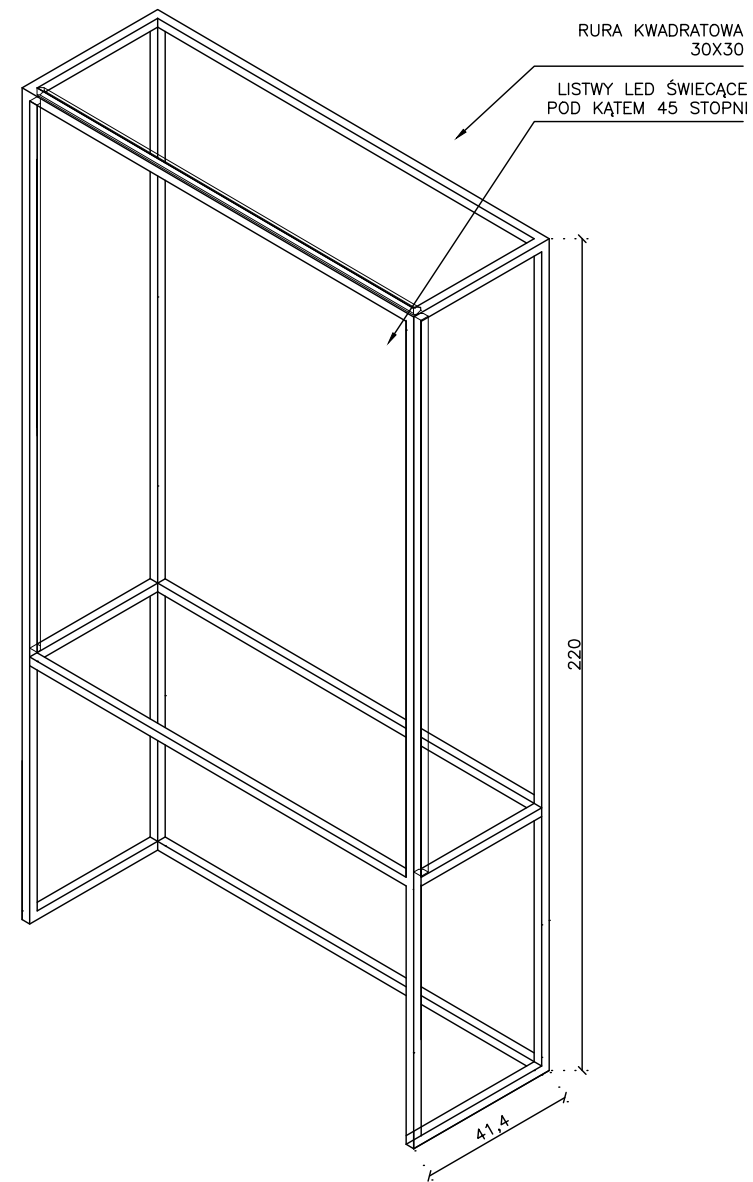

RURA KWADRATOWA  
30X30  
LISTWY LED ŚWIECĄCE  
POD KĄTEM 45 STOPNI

UWAGI:

**ZAŁOŻENIA PROJ. SĄ NADRZĘDNE WOBEC WYMIARÓW, WZYMIARY NALEŻY SPRAWDZIĆ W NATURZE W RAZIE WĄTPLIWOŚCI PROSZĘ SKONSULTOWAĆ SIĘ Z PROJEKTANTEM**

SYMBOLE:

Na rzutach i widokach kolory oznaczone są poniższymi symbolami – do powierzenia z Projektantem:

- KOL.01** – (biały) RAL 9016 Traffic White mat
- KOL.02** – (jasny błękit) – sala Muzyk NCS S 3030-R80B
- KOL.03** – (ciemny błękit) – sala Muzyk NCS S 6020-R80B
- KOL.04** – (błękit średni) – sala Muzyk RAL S 5023 Distant Blue mat
- KOL.05** – (jasna zieleń) – sala Mqz Stanu NCS S 5020 B90G
- KOL.06** – (ciemna zieleń) – sala Mqz Stanu NCS S 7020 B90G
- KOL.07** – (średnia zieleń) – sala Mqz Stanu RAL 6028 Pine Green mat
- KOL.08** – (róż wenecki) – sala Człowiek NCS 3040 Y50R
- KOL.09** – (cegłany) – sala Człowiek NCS S 5040 Y70R
- KOL.10** – (winna czerwień) – sala Człowiek RAL 3009 Oxide Red mat

- S** - ściany istniejące
- Sp** - ściany projektowane
- S.1** - sala pierwsza (i kolejne numery)
- G** - gabloty
- P** - postumenty

**ONTO**

INWESTOR:

Muzeum Narodowe w Warszawie

ADRES INWESTYCJI :

Zamkowa 49, 05-480 Otwock Wielki

PRZEDMIOT OPRACOWANIA:

Projekt aranżacji ekspozycji

PROJEKTANT : PODPIS

Kaja Nosal  
Anna Wręga

OPRACOWANIE :

Kaja Nosal  
Anna Wręga

NAZWA RYSUNKU:

G.S1.02: ekspozyty, wizualizacja, konstrukcja, oświetlenie

NUMER RYSUNKU:

22

SKALA:

1:20

REWIZJA:

02

DATA:

17\_04\_2023

FAZA:

PW



**G.S2 01**

RZUT GABLOTY Z GÓRY

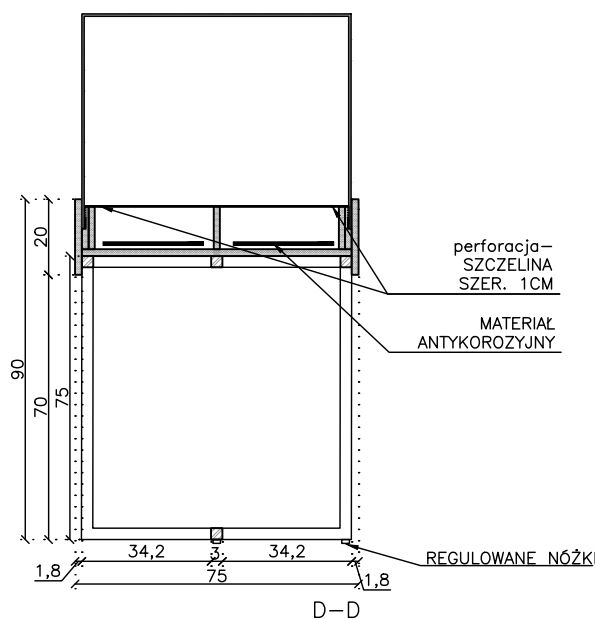
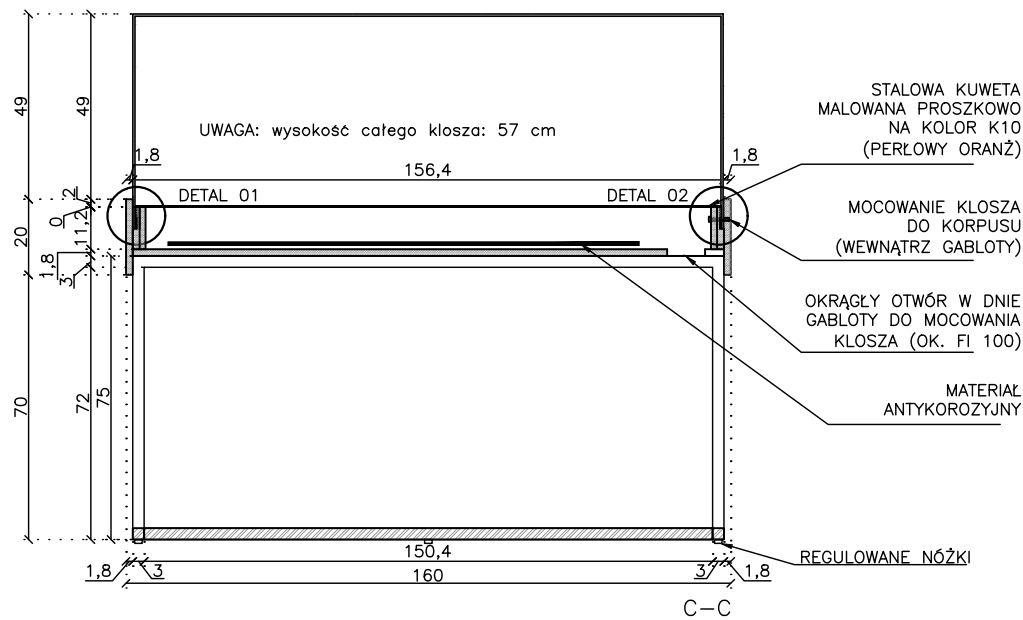
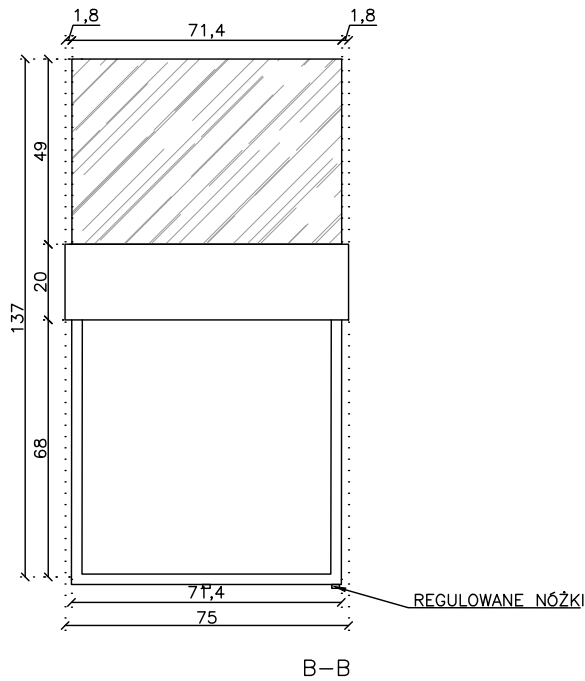
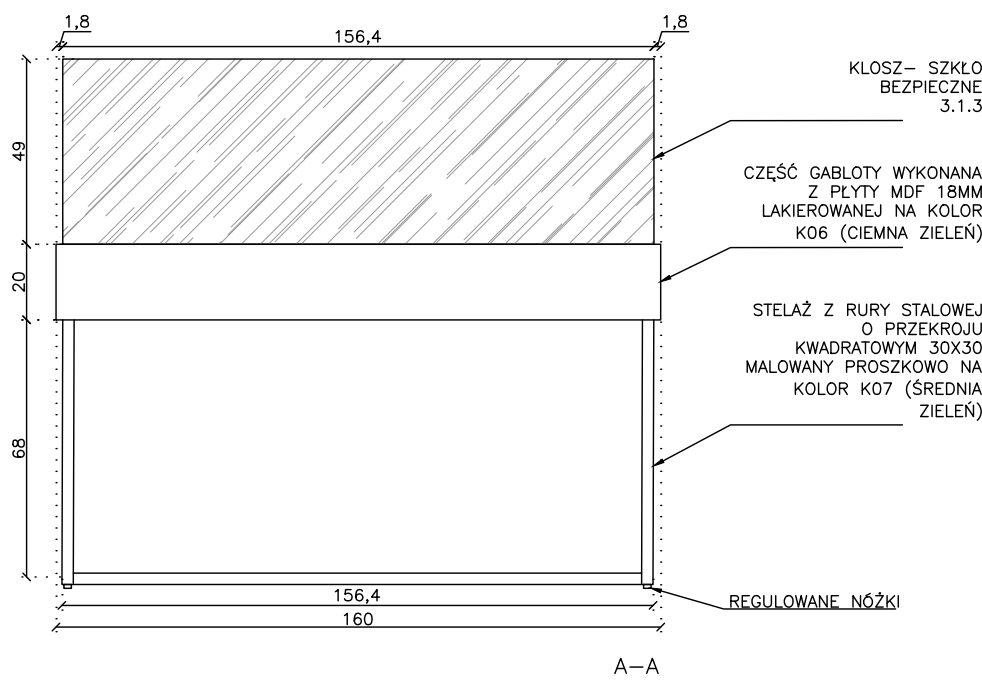
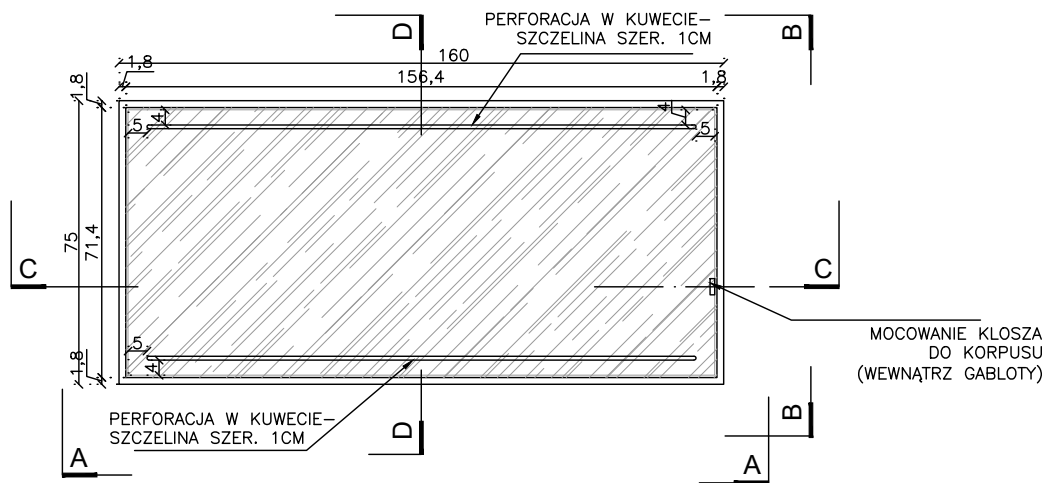

DETAL 01

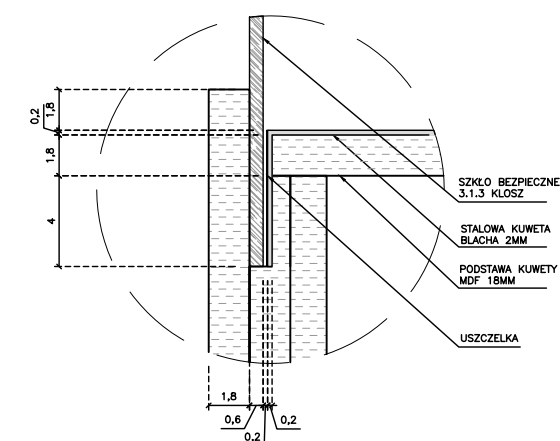

DETAL 02

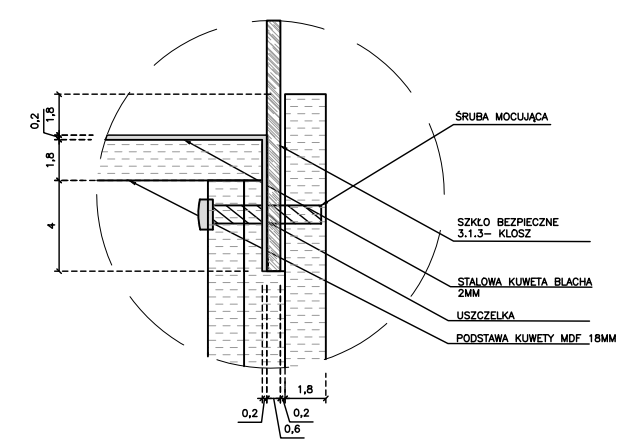

UWAGI:

**ZAŁOŻENIA PROJ. SĄ NADRZĘDNE WOBEC WYMIARÓW, WZMIARY NALEŻY SPRAWDZIĆ W NATURZE W RAZIE WĄTPLIWOŚCI PROSZĘ SKONSULTOWAĆ SIĘ Z PROJEKTANTEM**

SYMBOLS:

Na rzutach i widokach kolory oznaczone są poniższymi symbolami - do powierzenia z Projektantem:

**KOL.01** - (biały)  
RAL 9016 Traffic White mat

**KOL.02** - (jasny błękit) - sala Muzyk  
NCS S 3030-R80B

**KOL.03** - (ciemny błękit) - sala Muzyk  
NCS S 6020-R80B

**KOL.04** - (błękit średni) - sala Muzyk  
RAL S 5023 Distant Blue mat

**KOL.05** - (jasna zieleń) - sala Mqz Stanu  
NCS S 5020 B90G

**KOL.06** - (ciemna zieleń) - sala Mqz Stanu  
NCS S 7020 B90G

**KOL.07** - (średnia zieleń) - sala Mqz Stanu  
RAL 6028 Pine Green mat

**KOL.08** - (róż wenecki) - sala Człowiek  
NCS 3040 Y50R

**KOL.09** - (cegłany) - sala Człowiek  
NCS S 5040 Y70R

**KOL.10** - (winna czerwień) - sala Człowiek  
RAL 3009 Oxide Red mat

- S** - ściany istniejące
- Sp** - ściany projektowane
- S.1** - sala pierwsza (i kolejne numery)
- G** - gabloty
- P** - postumenty

**ONTO**

INWESTOR:

Muzeum Narodowe w Warszawie

ADRES INWESTYCJI :

Zamkowa 49, 05-480 Otwock Wielki

PRZEDMIOT OPRACOWANIA:

Projekt aranżacji ekspozycji

PROJEKTANT :

Kaja Nosal  
Anna Wręga

PODPIS

OPRACOWANIE :

Kaja Nosal  
Anna Wręga

NAZWA RYSUNKU:

GABLOTA G.S2.01: rzut, widoki, przekroje, detale

NUMER RYSUNKU:

23

SKALA:

1:20

DATA:

17\_04\_2023

REWIZJA:

02

FAZA:

PW

ROZMIESZCZENIE EKSPONATÓW

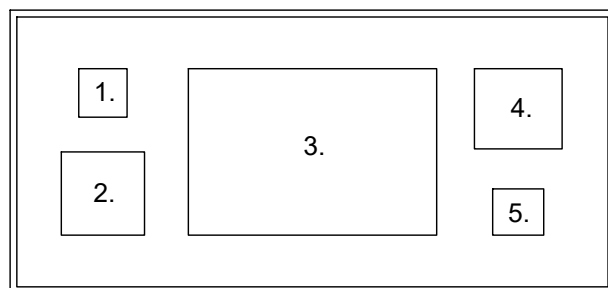

1. 162146 puchar w kształcie amfory – odzyskanie niepodległości, USA 1928
2. 162147 puchar od Polaków z Sait Louis, 1928
3. 162165 taca - odzyskanie niepodległości, USA 1928
4. 162137 Lira od wielbicieli z Cleveland 1928
5. 162151 MNW miniatura pomnika grunwaldzkiego, Malesset

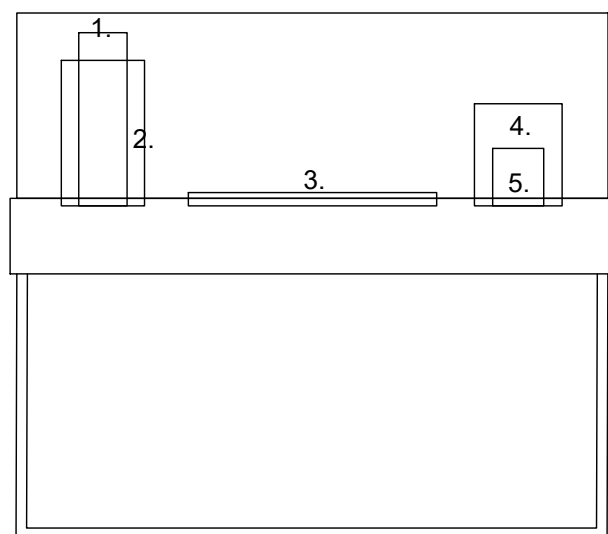

STAŁOWA KONSTRUKCJA NÓŻEK – IZOMETRIA

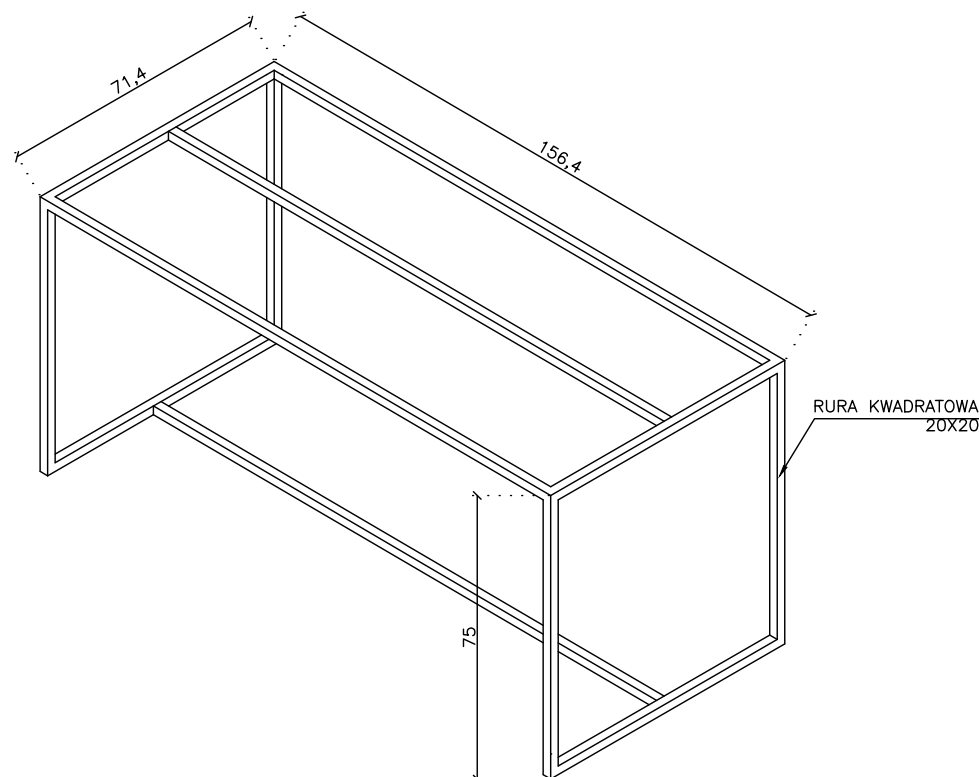

UWAGI:

**ZAŁOŻENIA PROJ. SĄ NADRZĘDNE WOBEC WYMIARÓW, WZYMIARY NALEŻY SPRAWDZIĆ W NATURZE W RAZIE WĄTPLIWOŚCI PROSZĘ SKONSULTOWAĆ SIĘ Z PROJEKTANTEM**

SYMBOLS:

Na rzutach i widokach kolory oznaczone są poniższymi symbolami – do powierzenia z Projektantem:

**KOL.01** – (biały) RAL 9016 Traffic White mat

**KOL.02** – (jasny błękit) – sala Muzyk NCS S 3030-R80B

**KOL.03** – (ciemny błękit) – sala Muzyk NCS S 6020-R80B

**KOL.04** – (błękit średni) – sala Muzyk RAL S 5023 Distant Blue mat

**KOL.05** – (jasna zieleń) – sala Mqz Stanu NCS S 5020 B90G

**KOL.06** – (ciemna zieleń) – sala Mqz Stanu NCS S 7020 B90G

**KOL.07** – (średnia zieleń) – sala Mqz Stanu RAL 6028 Pine Green mat

**KOL.08** – (róż wenecki) – sala Człowiek NCS 3040 Y50R

**KOL.09** – (cegłany) – sala Człowiek NCS S 5040 Y70R

**KOL.10** - (winna czerwień) – sala Człowiek RAL 3009 Oxide Red mat

- S - ściany istniejące
- Sp - ściany projektowane
- S.1 - sala pierwsza (i kolejne numery)
- G - gabloty
- P - postumenty



INWESTOR:

Muzeum Narodowe w Warszawie

ADRES INWESTYCJI :

Zamkowa 49, 05-480 Otwock Wielki

PRZEDMIOT OPRACOWANIA:

Projekt aranżacji ekspozycji

PROJEKTANT : PODPIS

Kaja Nosal  
Anna Wręga

OPRACOWANIE :

Kaja Nosal  
Anna Wręga

NAZWA RYSUNKU:

G.S2.01: ekspozycja, schemat konstrukcji, wizualizacja

NUMER RYSUNKU:

24

SKALA: 1:20 DATA: 17\_04\_2023

REWIZJA: 02 FAZA: PW





ROZMIESZCZENIE EKSPONATÓW

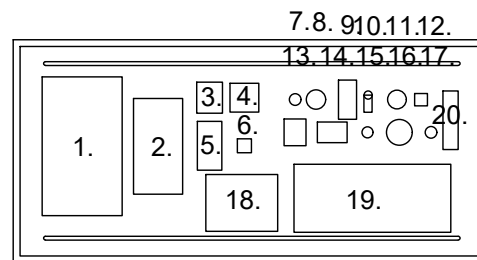

1. NPO 1321 Order św. Stanisława
2. NPO 1260 (1 + 1) Legia honorowa gwiazda i krzyż, Francja
3. NPO 1266 (1+ 1) Wielki Krzyż Orderu Odrodzenia
4. NPO 1266 (1+ 1) gwiazda krzyża 1918,
5. NPO 1261 order króla Hiszpanii Karola III
6. NPO 1264 order Korony Włoch 36,5 mm- jest
7. NPO 500 odznaka lat bitwy pod Grunwaldem 1910
8. NPO 1292 medal, Polonia Devastata, Jan Wysocki, 1915
9. NPO 1305 odznaka Powstańcowi Broni Wdzięczna Wielkopolska
10. NPO 1334 odznaka 25 lat polskiej armii w Ameryce, 1915
11. NPO 1289 Pierwsze posiedzenie Ligii narodów, 1920
12. NPO 1307 znaczek pamiątkowy delegat sejmiku 1919, USA
13. NPO 1318 odznaka „Swoim żołnierzom z Ameryki oswojona Polska” Stany Zjednoczone Ameryki Północnej 1. ćwierć XX w.
14. NPO 1280 plakietka 1916, Ignacemu Paderewskiemu Pomoc dotkniętym klęską wojny, Konstancy Laszczka, 78,7 x 55 mm
15. NPO 1255 medalion - członkowi Niderlandzkiego komitetu wspierania powracających żołnierzy 1927
16. NPO 1268 medal, Francuski komitet Ochrony przed prześladowaniami żydowskich intelektualistów 1933
17. NPO 1317 MN medal - cegielka I wojny, Theodor Spicer-Simson USA
18. NPO 1259 plakietka pamięci prezydenta Woodrowa Wilsona i Ignacego Jana Paderewskiego w 10 rocznicę odzyskania niepodległości, USA 1928
19. 1.158342 MNW, Znaczek pamiątkowy Ignacego Jana Paderewskiego z 16. Sejmu Związku Narodowego Polskiego w Ameryce, Buffalo, Nowy Jork Karol Stachowski, Chicago, 1905
20. NPO 1310 Znaczek pamiątkowy - wstążka z kokardą Wydziału Narodowego P.G.K.R. w Ameryce Stany Zjednoczone Ameryki Północnej, 1918

STALOWA KONSTRUKCJA NÓŻEK – IZOMETRIA

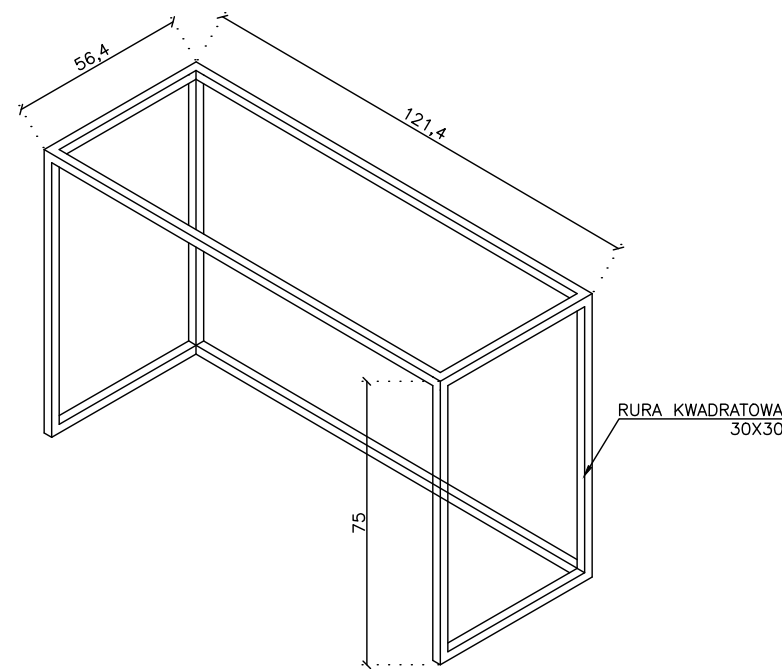

UWAGI:

**ZAŁOŻENIA PROJ. SĄ NADRZĘDNE WOBEC WYMIARÓW, WZMIARY NALEŻY SPRAWDZIĆ W NATURZE W RAZIE WĄTPLIWOŚCI PROSZĘ SKONSULTOWAĆ SIĘ Z PROJEKTANTEM**

SYMBOLS:

Na rzutach i widokach kolory oznaczone są poniższymi symbolami – do potwierdzenia z Projektantem:

**KOL.01** – (biały)  
RAL 9016 Traffic White mat

**KOL.02** – (jasny błękit) – sala Muzyk  
NCS S 3030-R80B

**KOL.03** – (ciemny błękit) – sala Muzyk  
NCS S 6020-R80B

**KOL.04** – (błękit średni) – sala Muzyk  
RAL S 5023 Distant Blue mat

**KOL.05** – (jasna zieleń) – sala Mqz Stanu  
NCS S 5020 B90G

**KOL.06** – (ciemna zieleń) – sala Mqz Stanu  
NCS S 7020 B90G

**KOL.07** – (średnia zieleń) – sala Mqz Stanu  
RAL 6028 Pine Green mat

**KOL.08** – (róż wenecki) – sala Człowiek  
NCS 3040 Y50R

**KOL.09** – (cegłany) – sala Człowiek  
NCS S 5040 Y70R

**KOL.10** - (winna czerwień) – sala Człowiek  
RAL 3009 Oxide Red mat

<b>S</b>	- ściany istniejące
<b>Sp</b>	- ściany projektowane
<b>S.1</b>	- sala pierwsza (i kolejne numery)
<b>G</b>	- gabloty
<b>P</b>	- postumenty

**ONTO**

INWESTOR:

Muzeum Narodowe w Warszawie

ADRES INWESTYCJI :

Zamkowa 49, 05-480 Otwock Wielki

PRZEDMIOT OPRACOWANIA:

Projekt aranżacji ekspozycji

PROJEKTANT :	PODPIS
Kaja Nosal Anna Wręga	
OPRACOWANIE :	
Kaja Nosal Anna Wręga	
NAZWA RYSUNKU:	
G.S2.02: ekspozycja, schemat konstrukcji, wizualizacja	
NUMER RYSUNKU:	
26	
SKALA:	DATA:
1:20	17_04_2023
REWIZJA:	FAZA:
02	PW

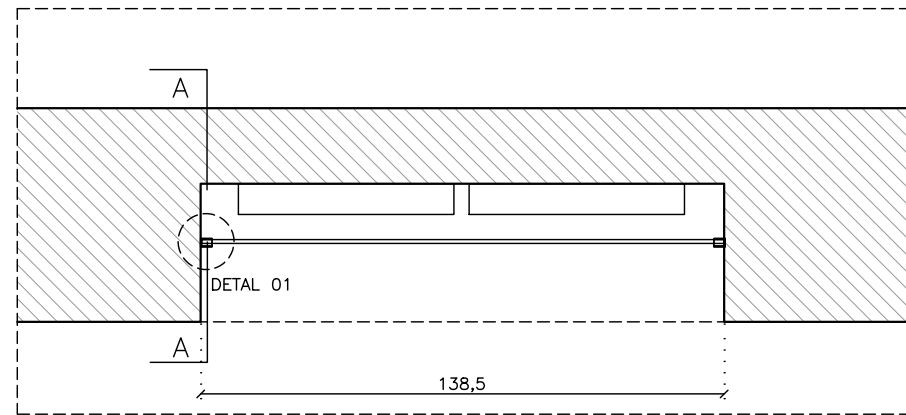

profil malowany na  
wskazany kolor RAL 6028

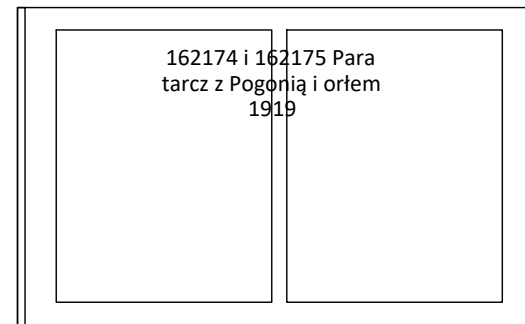
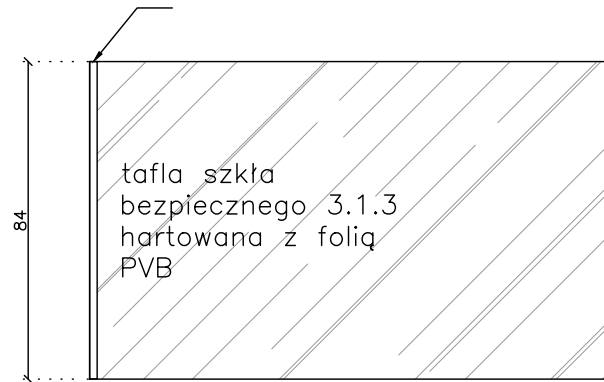

**G.S2 03**

tafla montowana we wnęce

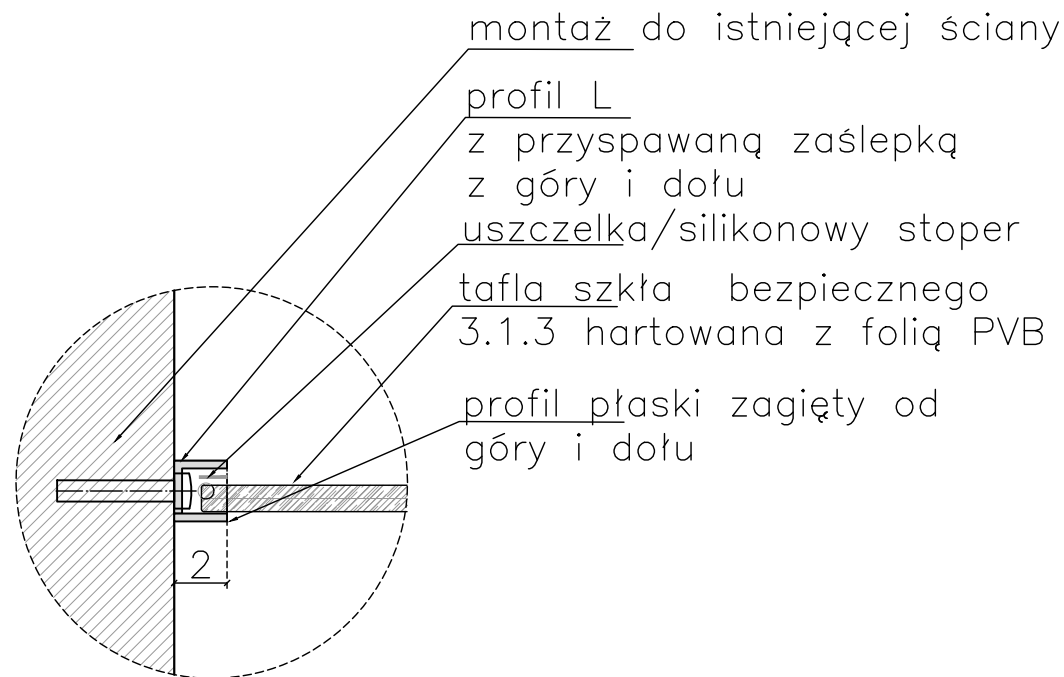

DETAL 01



A-A

UWAGI:

**ZAŁOŻENIA PROJ. SĄ NADRZĘDNE WOBEC WYMIARÓW,  
WZMIARY NALEŻY SPRAWDZIĆ W NATURZE  
W RAZIE WĄTPLIWOŚCI PROSZĘ SKONSULTOWAĆ SIĘ Z  
PROJEKTANTEM**

SYMBOLS:

Na rzutach i widokach kolory oznaczone są poniższymi symbolami – do potwierdzenia z Projektantem:

- KOL.01** – (biały)  
RAL 9016 Traffic White mat
- KOL.02** – (jasny błękit) – sala Muzyk  
NCS S 3030-R80B
- KOL.03** – (ciemny błękit) – sala Muzyk  
NCS S 6020-R80B
- KOL.04** – (błękit średni) – sala Muzyk  
RAL S 5023 Distant Blue mat
- KOL.05** – (jasna zieleń) – sala Mqz Stanu  
NCS S 5020 B90G
- KOL.06** – (ciemna zieleń) – sala Mqz Stanu  
NCS S 7020 B90G
- KOL.07** – (średnia zieleń) – sala Mqz Stanu  
RAL 6028 Pine Green mat
- KOL.08** – (róż wenecki) – sala Człowiek  
NCS 3040 Y50R
- KOL.09** – (cegłany) – sala Człowiek  
NCS S 5040 Y70R
- KOL.10** – (winna czerwień) – sala Człowiek  
RAL 3009 Oxide Red mat

- S** - ściany istniejące
- Sp** - ściany projektowane
- S.1** - sala pierwsza (i kolejne numery)
- G** - gabloty
- P** - postumenty

**ONTO**

INWESTOR:

Muzeum Narodowe w Warszawie

ADRES INWESTYCJI :

Zamkowa 49, 05-480 Otwock Wielki

PRZEDMIOT OPRACOWANIA:

Projekt aranżacji ekspozycji

PROJEKTANT :

Kaja Nosal  
Anna Wręga

PODPIS

OPRACOWANIE :

Kaja Nosal  
Anna Wręga

NAZWA RYSUNKU:

GABLOTA G.S2.03, rzut, widok, detale

NUMER RYSUNKU:

27

SKALA:

1:20

DATA:

17\_04\_2023

REWIZJA:

02

FAZA:

PW

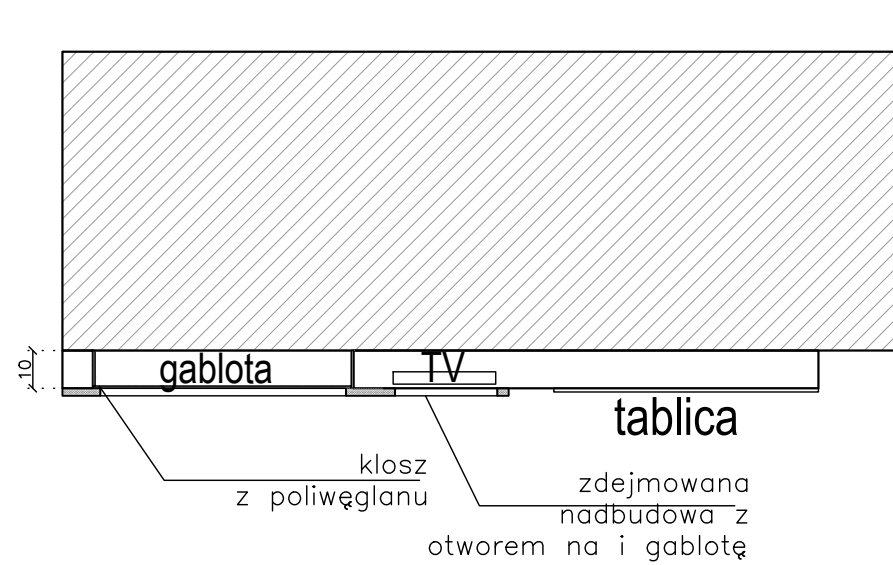

**G.S2 04**

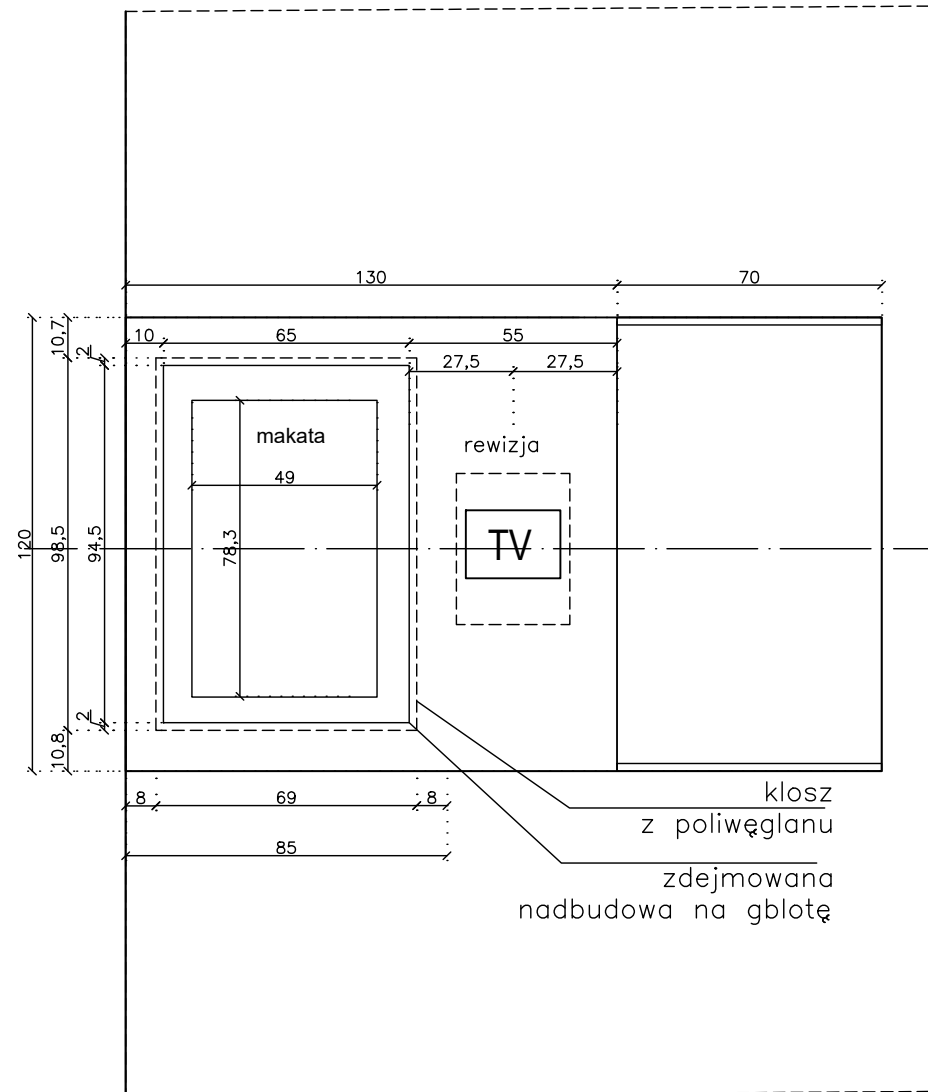

G.S2\_04 widok

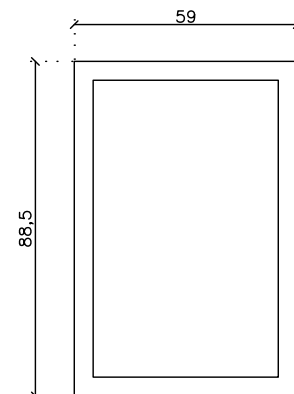

klosz z poliwęglanu  
**G.S2\_04**

UWAGI:

**ZAŁOŻENIA PROJ. SĄ NADRZĘDNE WOBEC WYMIARÓW, WZYMIARY NALEŻY SPRAWDZIĆ W NATURZE W RAZIE WĄTPLIWOŚCI PROSZĘ SKONSULTOWAĆ SIĘ Z PROJEKTANTEM**

SYMBOLE:

Na rzutach i widokach kolory oznaczone są poniższymi symbolami – do potwierdzenia z Projektantem:

- KOL.01** – (biały) RAL 9016 Traffic White mat
- KOL.02** – (jasny błękit) – sala Muzyk NCS S 3030-R80B
- KOL.03** – (ciemny błękit) – sala Muzyk NCS S 6020-R80B
- KOL.04** – (błękit średni) – sala Muzyk RAL S 5023 Distant Blue mat
- KOL.05** – (jasna zieleń) – sala Mqz Stanu NCS S 5020 B90G
- KOL.06** – (ciemna zieleń) – sala Mqz Stanu NCS S 7020 B90G
- KOL.07** – (średnia zieleń) – sala Mqz Stanu RAL 6028 Pine Green mat
- KOL.08** – (róż wenecki) – sala Człowiek NCS 3040 Y50R
- KOL.09** – (cegłany) – sala Człowiek NCS S 5040 Y70R
- KOL.10** – (winna czerwień) – sala Człowiek RAL 3009 Oxide Red mat

- S** - ściany istniejące
- Sp** - ściany projektowane
- S.1** - sala pierwsza (i kolejne numery)
- G** - gabloty
- P** - postumenty

**ONTO**

INWESTOR:

Muzeum Narodowe w Warszawie

ADRES INWESTYCJI :

Zamkowa 49, 05-480 Otwock Wielki

PRZEDMIOT OPRACOWANIA:

Projekt aranżacji ekspozycji

PROJEKTANT :

Kaja Nosal  
Anna Wręga

PODPIS

OPRACOWANIE :

Kaja Nosal  
Anna Wręga

NAZWA RYSUNKU:

GABLOTA G.S2.03, rzut, widok, detale

NUMER RYSUNKU:

28

SKALA:

1:20

DATA:

17\_04\_2023

REWIZJA:

02

FAZA:

PW

**G.S3 01**

WIDOK Z GÓRY

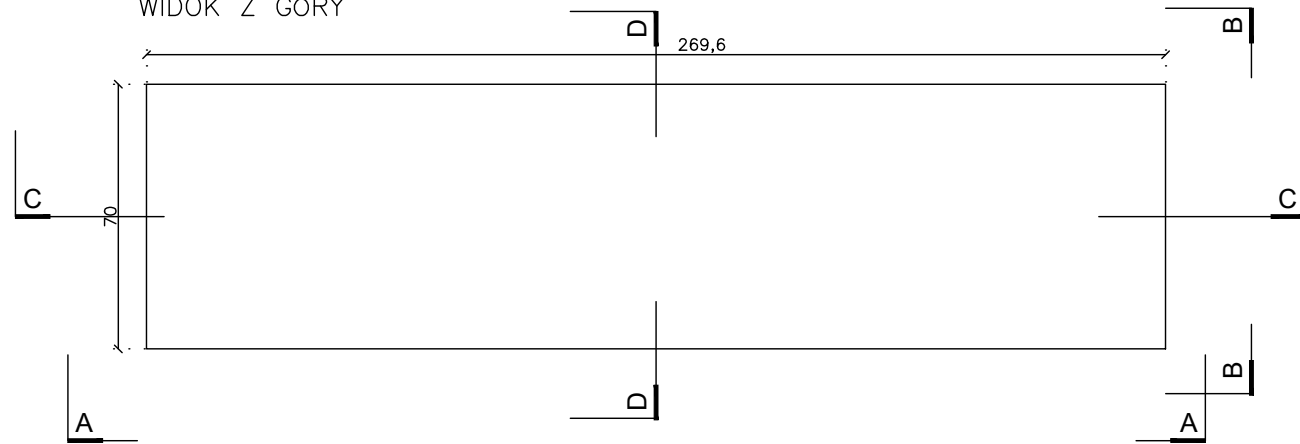

WIDOK Z GÓRY NA DNO GABLOTY

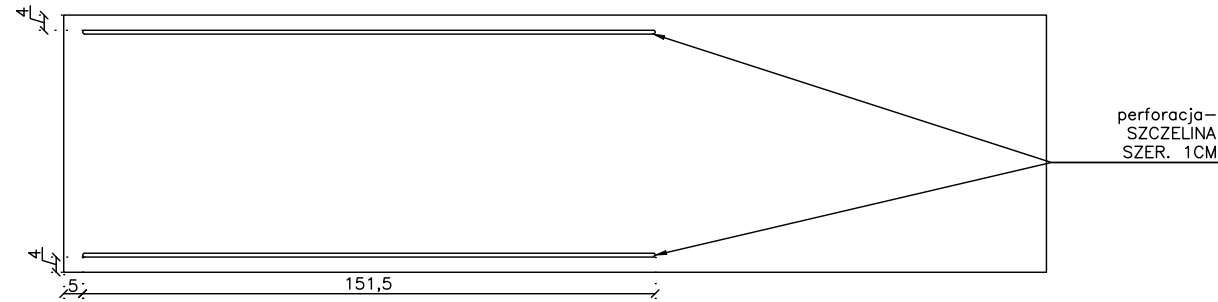

WIDOK Z PRZODU

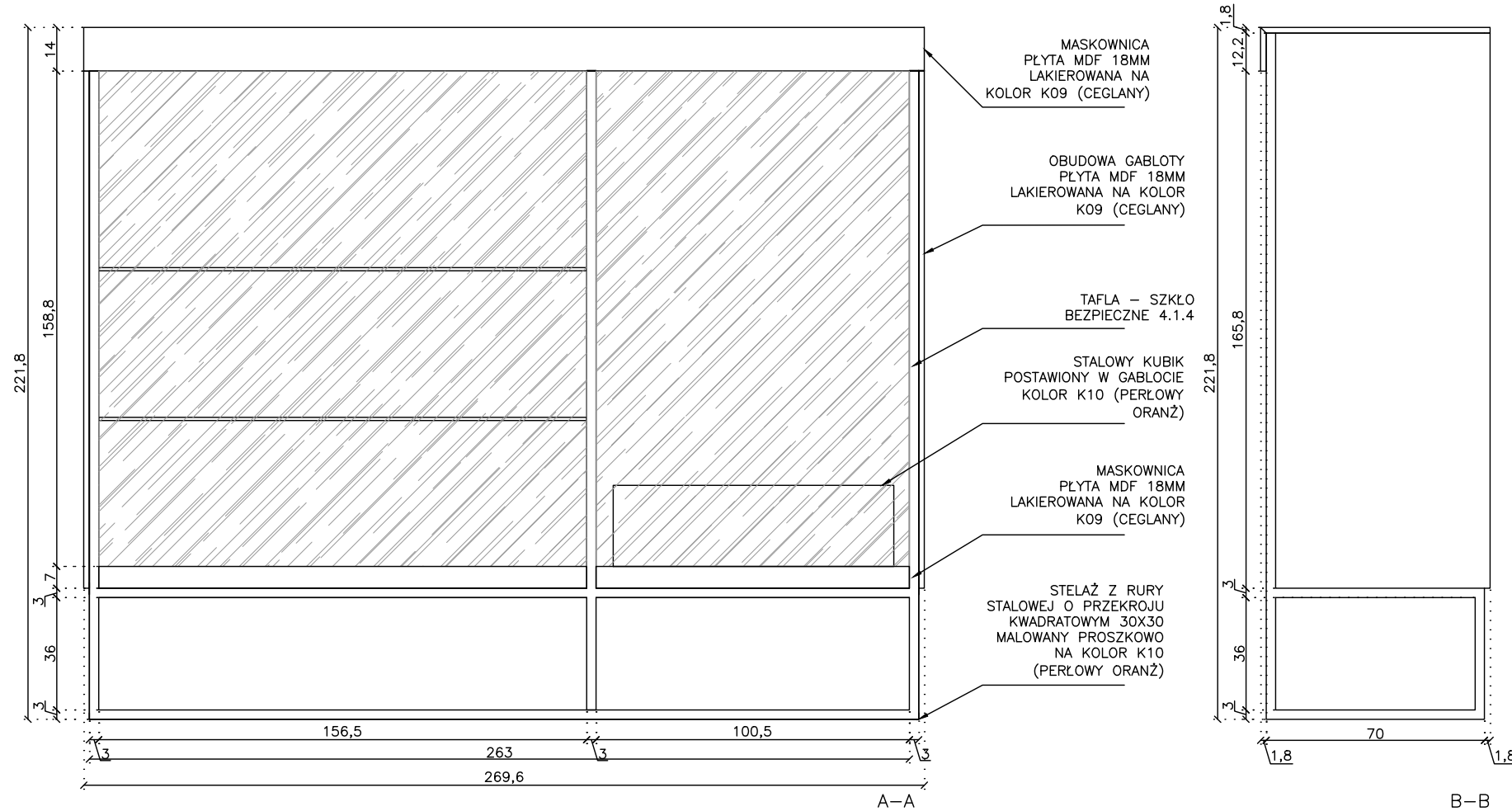

UWAGI:

**ZAŁOŻENIA PROJ. SĄ NADRZĘDNE WOBEC WYMIARÓW, WZYMIARY NALEŻY SPRAWDZIĆ W NATURZE W RAZIE WĄTPLIWOŚCI PROSZĘ SKONSULTOWAĆ SIĘ Z PROJEKTANTEM**

SYMBOLS:

Na rzutach i widokach kolory oznaczone są poniższymi symbolami – do powierzenia z Projektantem:

- KOL.01** – (biały)  
RAL 9016 Traffic White mat
- KOL.02** – (jasny błękit) – sala Muzyk  
NCS S 3030-R80B
- KOL.03** – (ciemny błękit) – sala Muzyk  
NCS S 6020-R80B
- KOL.04** – (błękit średni) – sala Muzyk  
RAL S 5023 Distant Blue mat
- KOL.05** – (jasna zieleń) – sala Mqz Stanu  
NCS S 5020 B90G
- KOL.06** – (ciemna zieleń) – sala Mqz Stanu  
NCS S 7020 B90G
- KOL.07** – (średnia zieleń) – sala Mqz Stanu  
RAL 6028 Pine Green mat
- KOL.08** – (róż wenecki) – sala Człowiek  
NCS 3040 Y50R
- KOL.09** – (cegłany) – sala Człowiek  
NCS S 5040 Y70R
- KOL.10** - (winna czerwień) – sala Człowiek  
RAL 3009 Oxide Red mat

- S** - ściany istniejące
- Sp** - ściany projektowane
- S.1** - sala pierwsza (i kolejne numery)
- G** - gabloty
- P** - postumenty

**ONTO**

INWESTOR:

Muzeum Narodowe w Warszawie

ADRES INWESTYCJI :

Zamkowa 49, 05-480 Otwock Wielki

PRZEDMIOT OPRACOWANIA:

Projekt aranżacji ekspozycji

PROJEKTANT :

Kaja Nosal  
Anna Wręga

PODPIS

OPRACOWANIE :

Kaja Nosal  
Anna Wręga

NAZWA RYSUNKU:

GABLOTA G.S3.01: rzut, widoki

NUMER RYSUNKU:

29

SKALA:

1:20

DATA:

17\_04\_2023

REWIZJA:

02

FAZA:

PW

**G.S3 01**

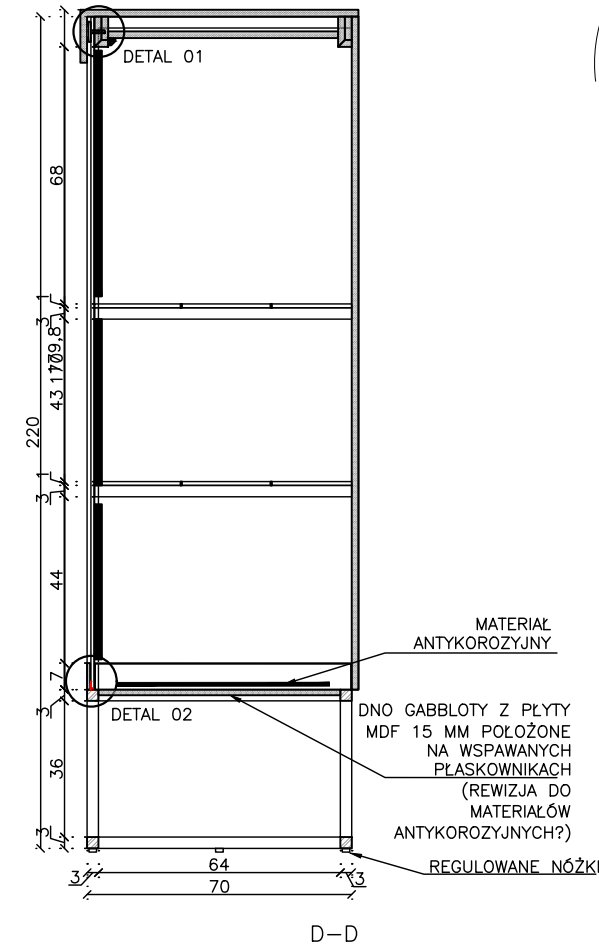
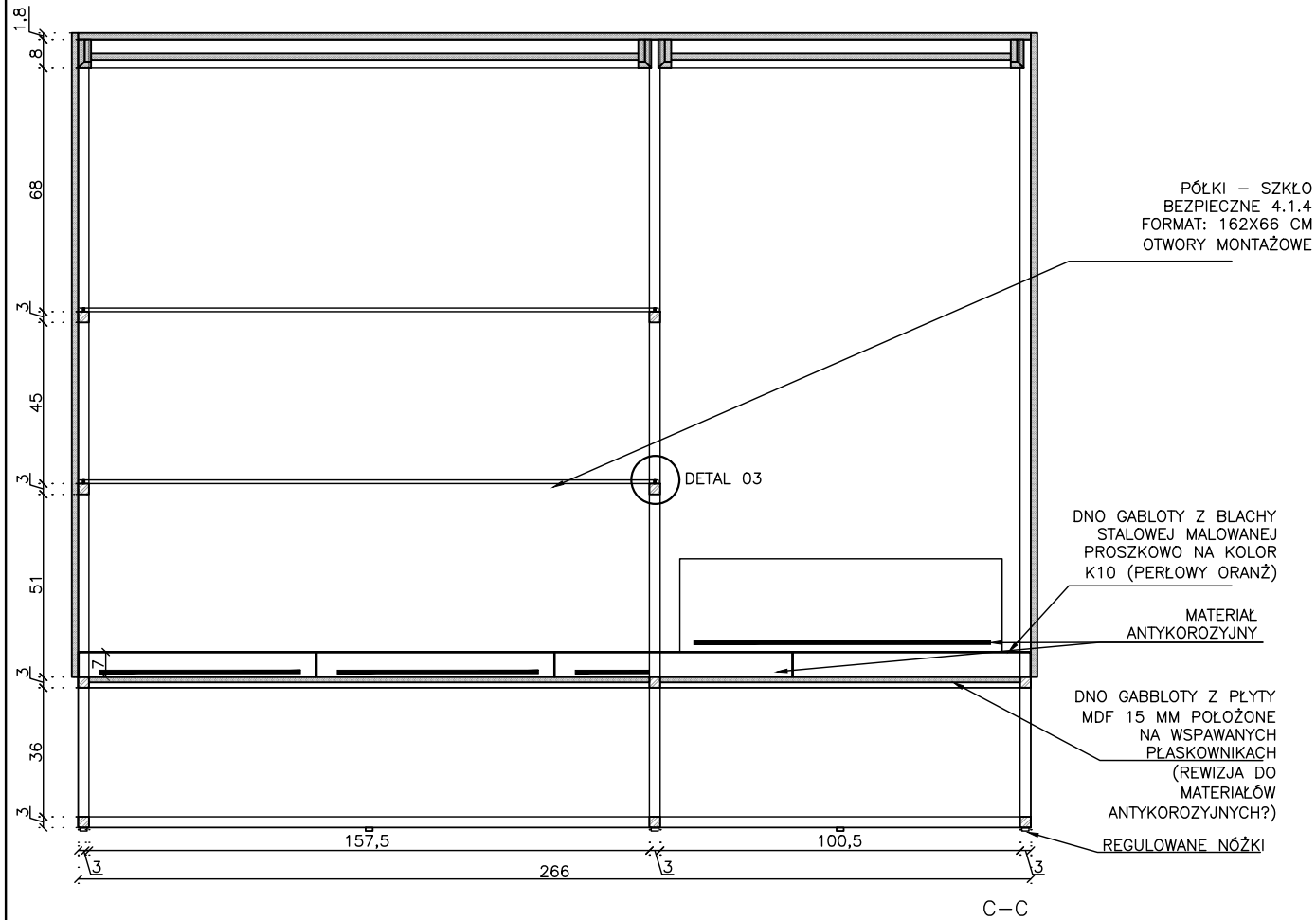

DETAŁ 01

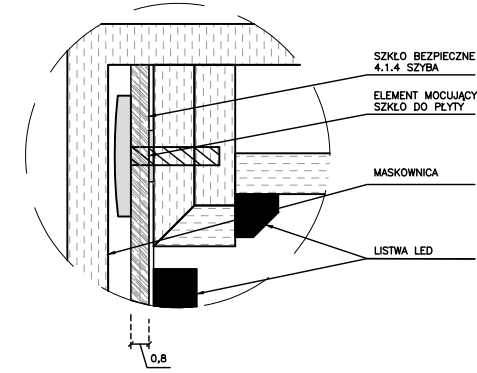

DETAŁ 02

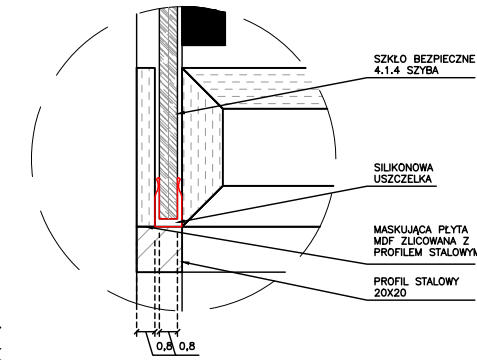

DETAŁ 03

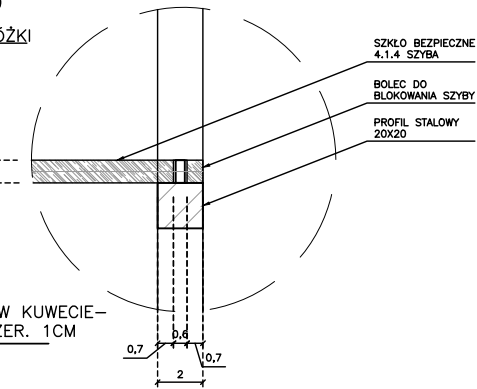

STALOWY KUBIK

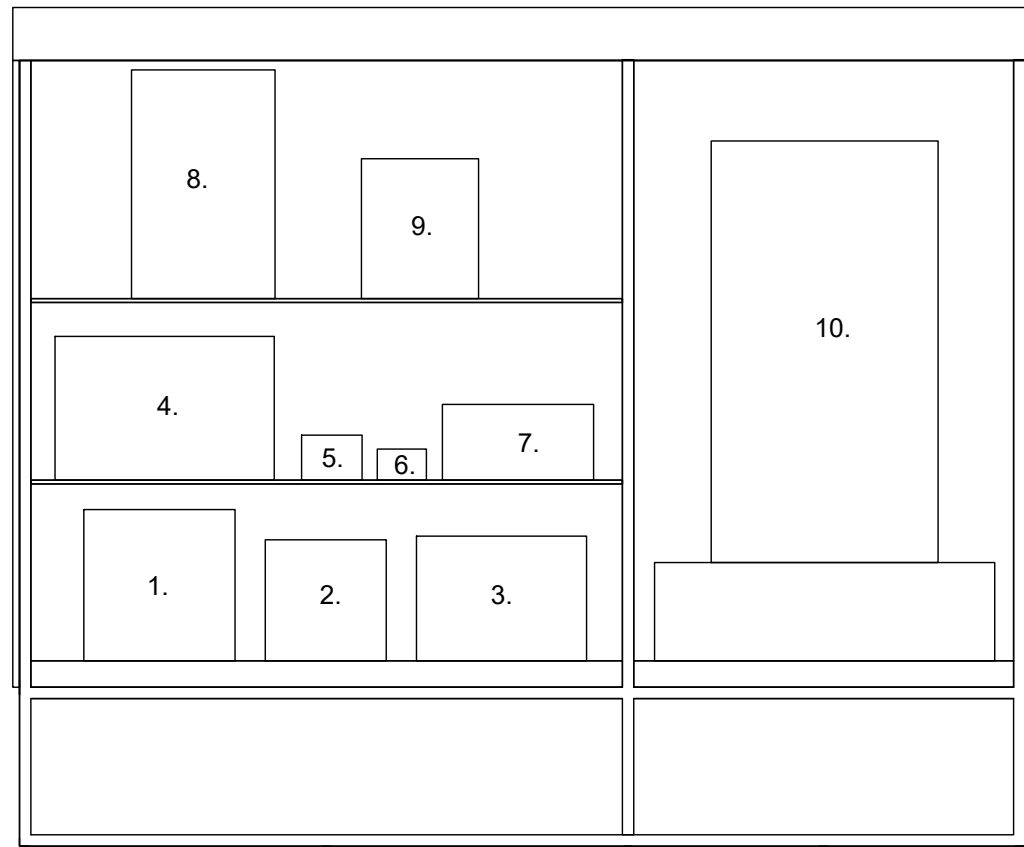
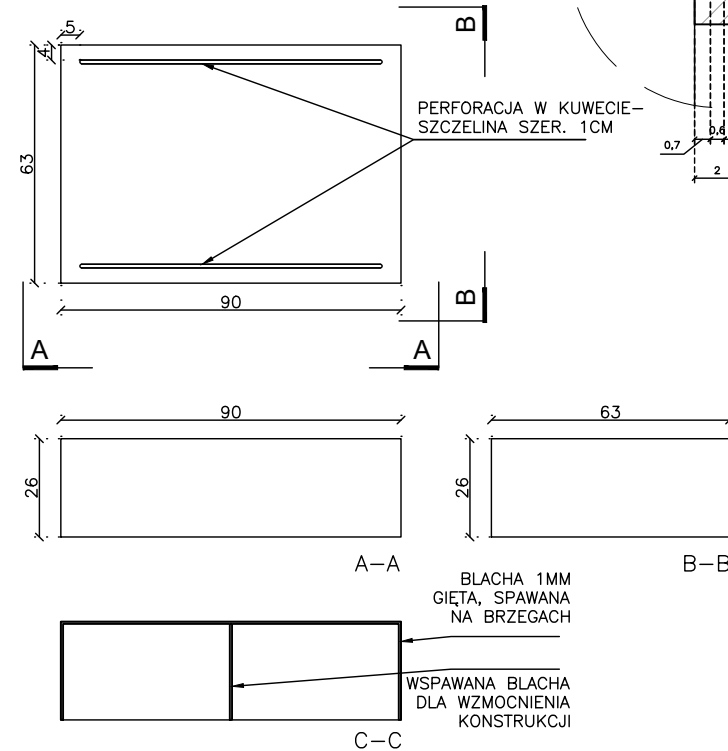

1. Pad. 14, Maszyna do pisania walizkowa, Corona
2. 162203 dzbanek do wody, Paryż 1888
3. SZC 2386 Podstawa biskwitowa
4. 162220-162225 Komplet do herbaty srebrny połączony na tacy, Niemcy, kon. XIX
5. SZC 3470/1-2 MNW Filiżanka
6. SZC 1344/1-2 MNW Filiżanka
7. 162325 misa szklana, USA, pocz. XX w.
8. SZM 556 zegar kominkowy, Szwajcaria, XIX w.
9. 162201 patera dekoracyjna – ślubna Warszawa 1898
10. SZMb 2991/2 MNW Kufer

UWAGI:

**ZAŁOŻENIA PROJ. SĄ NADRZĘDNE WOBEC WYMIARÓW, WZMIARY NALEŻY SPRAWDZIĆ W NATURZE W RAZIE WĄTPLIWOŚCI PROSZĘ SKONSULTOWAĆ SIĘ Z PROJEKTANTEM**

SYMBOLS:

Na rzutach i widokach kolory oznaczone są poniższymi symbolami – do potwierdzenia z Projektantem:

- KOL.01 – (biały) RAL 9016 Traffic White mat
- KOL.02 – (jasny błękit) – sala Muzyk NCS S 3030-R80B
- KOL.03 – (ciemny błękit) – sala Muzyk NCS S 6020-R80B
- KOL.04 – (błękit średni) – sala Muzyk RAL S 5023 Distant Blue mat
- KOL.05 – (jasna zieleń) – sala Mqz Stanu NCS S 5020 B90G
- KOL.06 – (ciemna zieleń) – sala Mqz Stanu NCS S 7020 B90G
- KOL.07 – (średnia zieleń) – sala Mqz Stanu RAL 6028 Pine Green mat
- KOL.08 – (róż wenecki) – sala Człowiek NCS 3040 Y50R
- KOL.09 – (cegłany) – sala Człowiek NCS S 5040 Y70R
- KOL.10 – (winna czerwień) – sala Człowiek RAL 3009 Oxide Red mat

- S - ściany istniejące
- Sp - ściany projektowane
- S.1 - sala pierwsza (i kolejne numery)
- G - gabloty
- P - postumenty

**ONTO**

INWESTOR:

Muzeum Narodowe w Warszawie

ADRES INWESTYCJI :

Zamkowa 49, 05-480 Otwock Wielki

PRZEDMIOT OPRACOWANIA:

Projekt aranżacji ekspozycji

PROJEKTANT :

Kaja Nosal  
Anna Wręga

PODPIS

OPRACOWANIE :

Kaja Nosal  
Anna Wręga

NAZWA RYSUNKU:

GABLOTA G.S3.01: przekroje, detale, ekspozaty, kubik

NUMER RYSUNKU:

30

SKALA:

1:20

DATA:

17\_04\_2023

REWIZJA:

02

FAZA:

PW

**G.S3 01**

STALOWA KONSTRUKCJA NÓŻEK – IZOMETRIA

SCHEMAT ROZMIESZCZENIA LISTEW LED

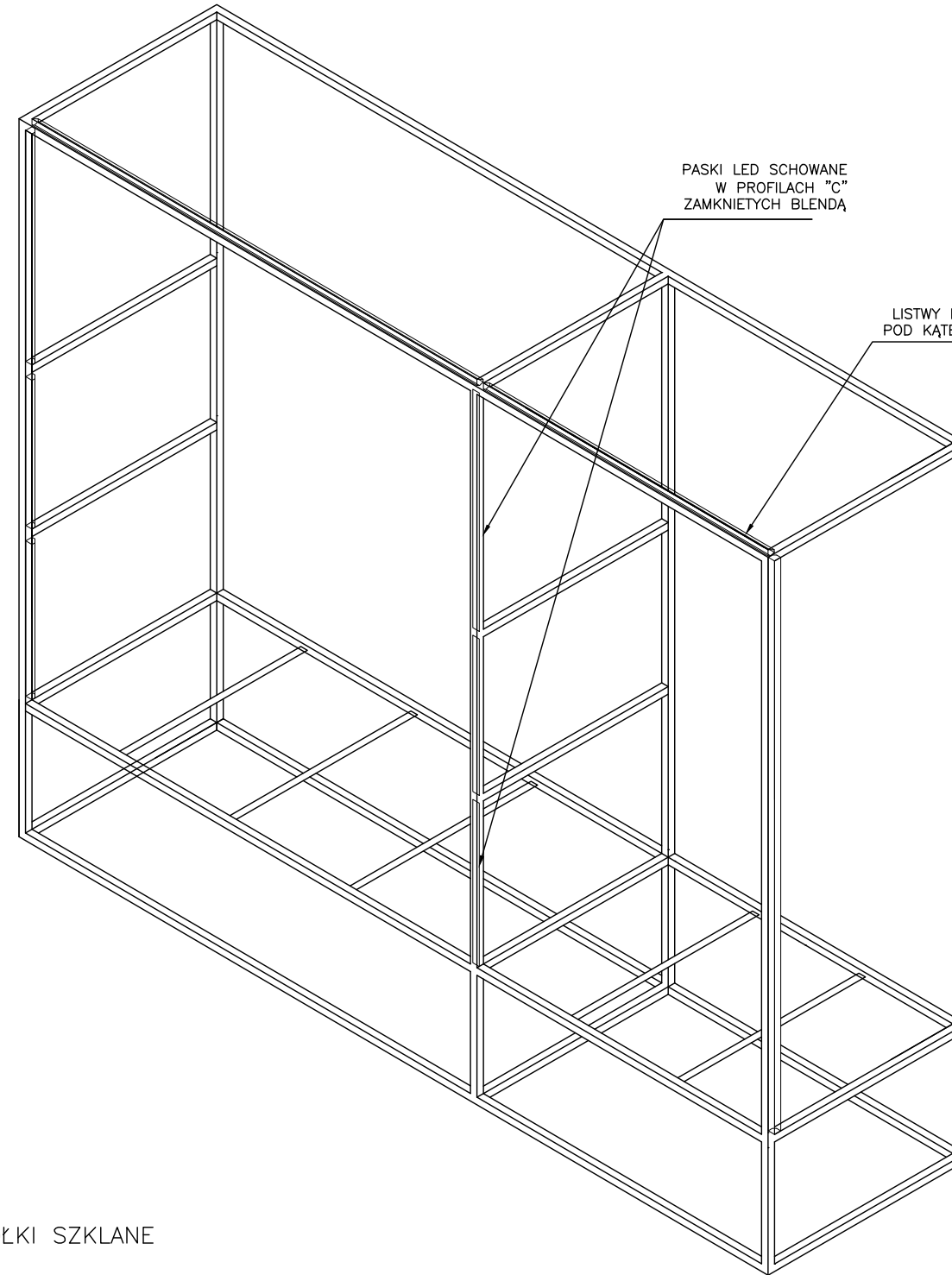
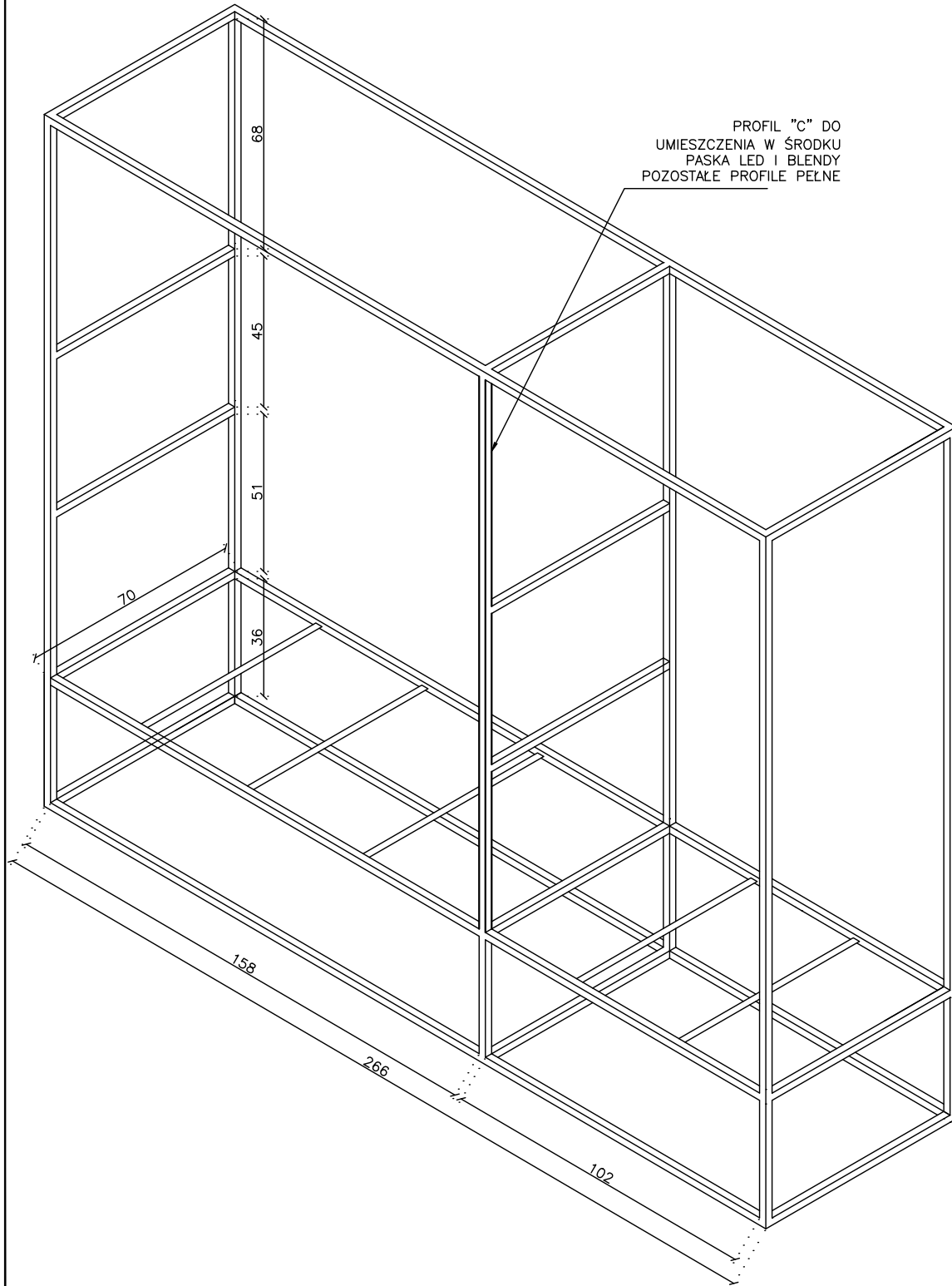

PÓLKI SZKLANE

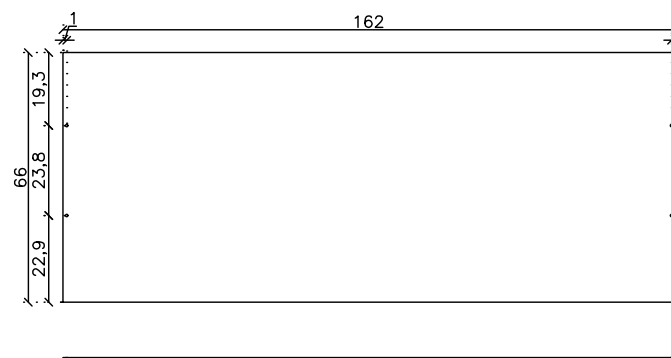

UWAGI:

ZAŁOŻENIA PROJ. SĄ NADRZĘDNE WOBEC WYMIARÓW, WYMIARY NALEŻY SPRAWDZIĆ W NATURZE W RAZIE WĄTPLIWOŚCI PROSZĘ SKONSULTOWAĆ SIĘ Z PROJEKTANTEM

SYMBOLS:

Na rzutach i widokach kolory oznaczone są poniższymi symbolami – do powierzenia z Projektantem:

- KOL.01** – (biały)  
RAL 9016 Traffic White mat
- KOL.02** – (jasny błękit) – sala Muzyk  
NCS S 3030-R80B
- KOL.03** – (ciemny błękit) – sala Muzyk  
NCS S 6020-R80B
- KOL.04** – (błękit średni) – sala Muzyk  
RAL S 5023 Distant Blue mat
- KOL.05** – (jasna zieleń) – sala Mqz Stanu  
NCS S 5020 B90G
- KOL.06** – (ciemna zieleń) – sala Mqz Stanu  
NCS S 7020 B90G
- KOL.07** – (średnia zieleń) – sala Mqz Stanu  
RAL 6028 Pine Green mat
- KOL.08** – (róż wenecki) – sala Człowiek  
NCS 3040 Y50R
- KOL.09** – (cegłany) – sala Człowiek  
NCS S 5040 Y70R
- KOL.10** – (winna czerwień) – sala Człowiek  
RAL 3009 Oxide Red mat

- S** - ściany istniejące  
**Sp** - ściany projektowane  
**S.1** - sala pierwsza (i kolejne numery)  
**G** - gabloty  
**P** - postumenty

**ONTO**

INWESTOR:

Muzeum Narodowe w Warszawie

ADRES INWESTYCJI :

Zamkowa 49, 05-480 Otwock Wielki

PRZEDMIOT OPRACOWANIA:

Projekt aranżacji ekspozycji

PROJEKTANT :

Kaja Nosal  
Anna Wręga

PODPIS

OPRACOWANIE :

Kaja Nosal  
Anna Wręga

NAZWA RYSUNKU:

G.S3.01: schemat konstrukcji stalowej, oświetlenie, półki

NUMER RYSUNKU:

31

SKALA:

1:20

DATA:

17\_04\_2023

REWIZJA:

02

FAZA:

PW



**UWAGI:**

**ZAŁOŻENIA PROJ. SĄ NADRZĘDNE WOBEC WYMIARÓW, WZYMIARY NALEŻY SPRAWDZIĆ W NATURZE W RAZIE WĄTPLIWOŚCI PROSZĘ SKONSULTOWAĆ SIĘ Z PROJEKTANTEM**

**SYMBOLE:**

Na rzutach i widokach kolory oznaczone są poniższymi symbolami – do powierzenia z Projektantem:

- KOL.01** – (biały)  
RAL 9016 Traffic White mat
- KOL.02** – (jasny błękit) – sala Muzyk  
NCS S 3030-R80B
- KOL.03** – (ciemny błękit) – sala Muzyk  
NCS S 6020-R80B
- KOL.04** – (błękit średni) – sala Muzyk  
RAL S 5023 Distant Blue mat
- KOL.05** – (jasna zieleń) – sala Mqz Stanu  
NCS S 5020 B90G
- KOL.06** – (ciemna zieleń) – sala Mqz Stanu  
NCS S 7020 B90G
- KOL.07** – (średnia zieleń) – sala Mqz Stanu  
RAL 6028 Pine Green mat
- KOL.08** – (róż wenecki) – sala Człowiek  
NCS 3040 Y50R
- KOL.09** – (cegłany) – sala Człowiek  
NCS S 5040 Y70R
- KOL.10** - (winna czerwień) – sala Człowiek  
RAL 3009 Oxide Red mat

- S** - ściany istniejące
- Sp** - ściany projektowane
- S.1** - sala pierwsza (i kolejne numery)
- G** - gabloty
- P** - postumenty

**ONTO**

**INWESTOR:**

Muzeum Narodowe w Warszawie

**ADRES INWESTYCJI :**

Zamkowa 49, 05-480 Otwock Wielki

**PRZEDMIOT OPRACOWANIA:**

Projekt aranżacji ekspozycji

**PROJEKTANT :**

Kaja Nosal  
Anna Wręga

**PODPIS**

**OPRACOWANIE :**

Kaja Nosal  
Anna Wręga

**NAZWA RYSUNKU:**

GABLOTA G.S3.01: wizualizacja

**NUMER RYSUNKU:**

32

SKALA:  
1:20

DATA:  
17\_04\_2023

REWIZJA:  
02

FAZA:  
PW





# G.S3 02

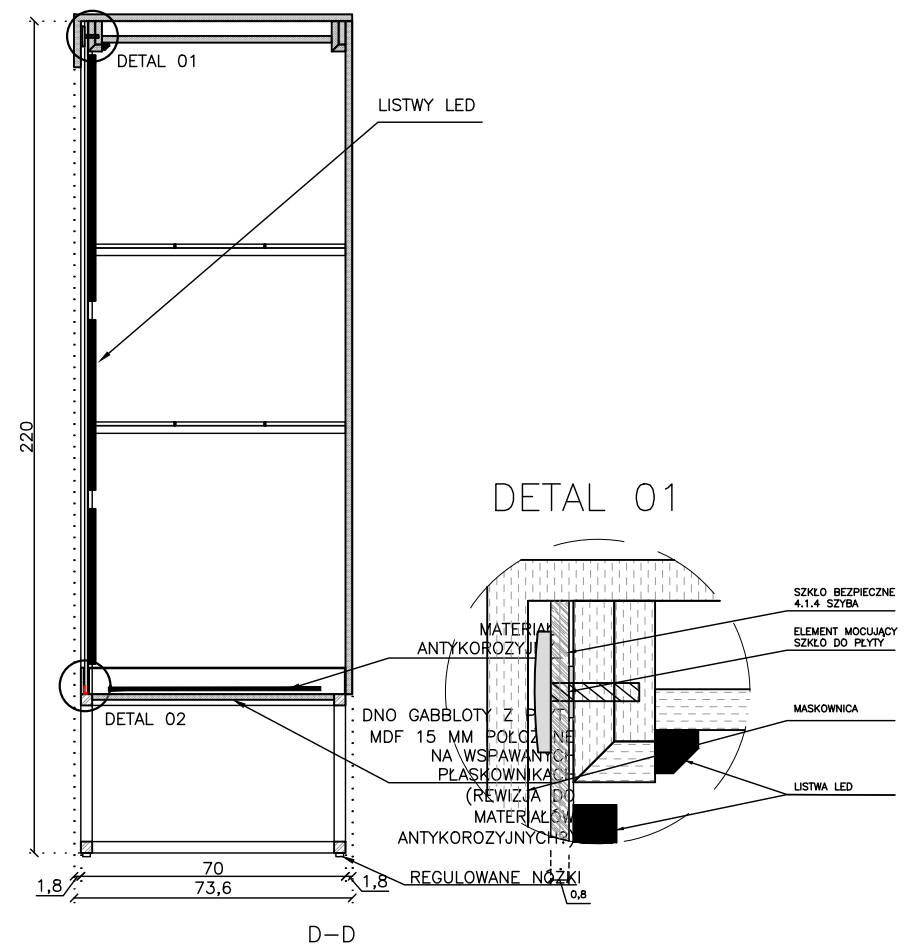
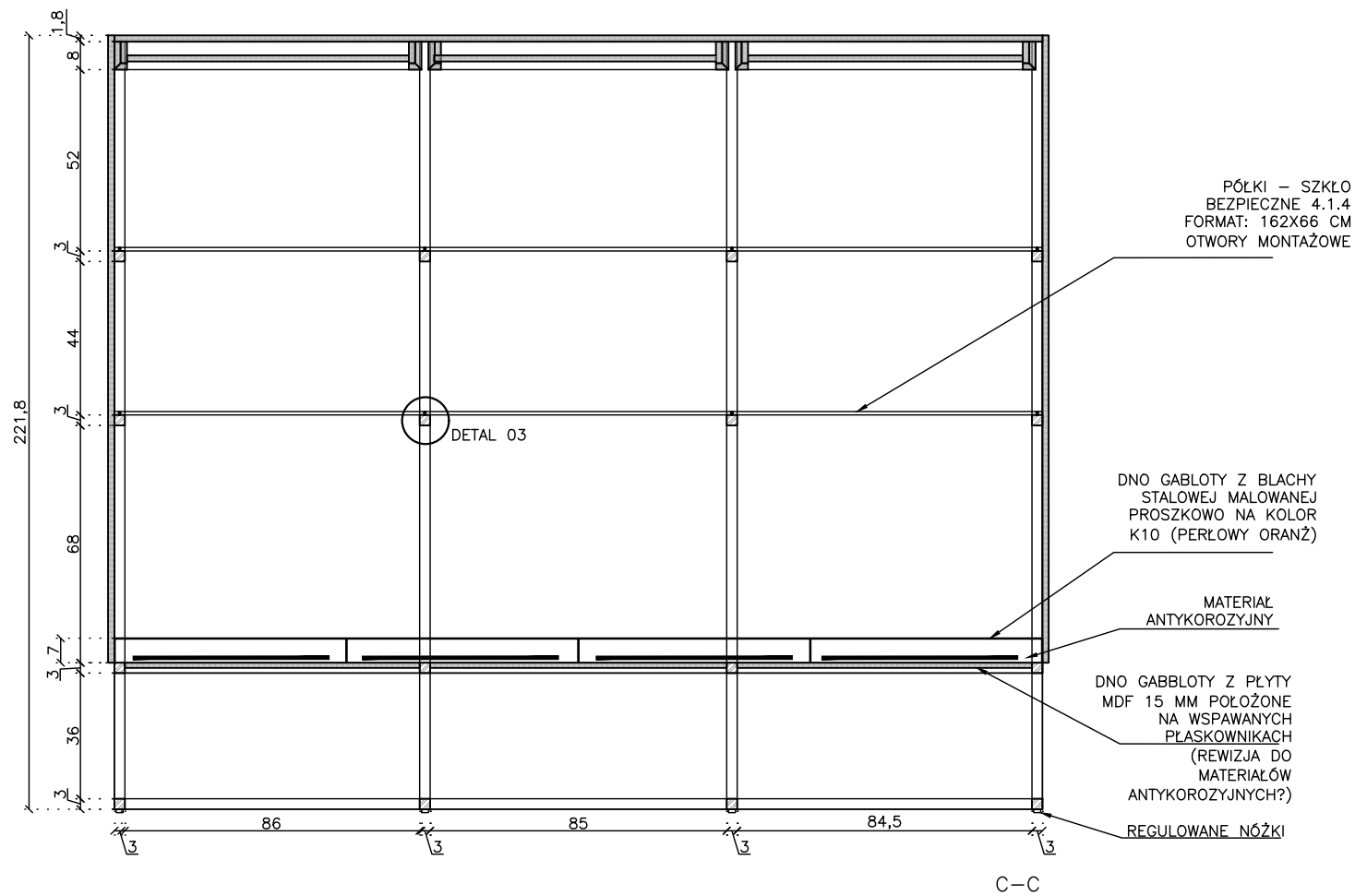

## PÓLKI SZKLANE

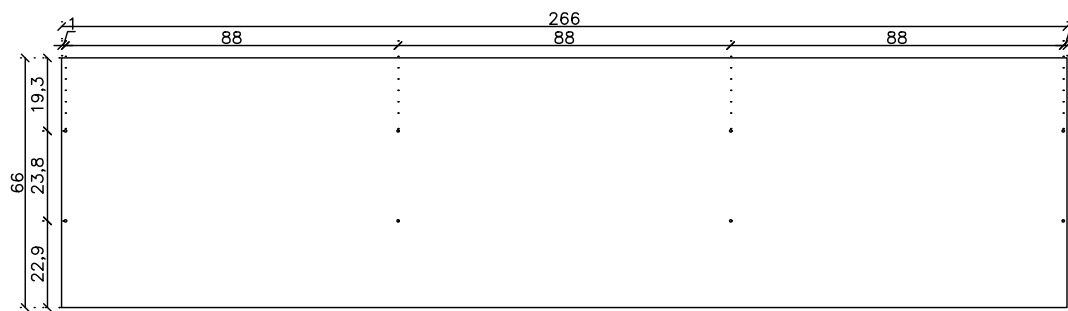

## DETAL 02

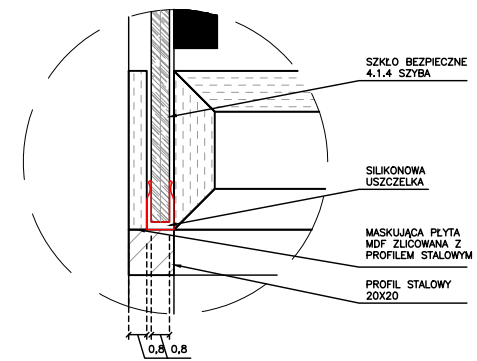

## DETAL 03

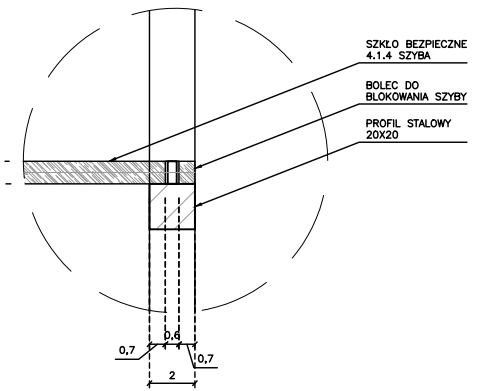

### UWAGI:

**ZAŁOŻENIA PROJ. SĄ NADRZĘDNE WOBEC WYMIARÓW, WYMIARY NALEŻY SPRAWDZIĆ W NATURZE W RAZIE WĄTPLIWOŚCI PROSZĘ SKONSULTOWAĆ SIĘ Z PROJEKTANTEM**

### SYMBOLS:

Na rzutach i widokach kolory oznaczone są poniższymi symbolami – do potwierdzenia z Projektantem:  
**KOL.01** – (biały) RAL 9016 Traffic White mat  
**KOL.02** – (jasny błękit) – sala Muzyk NCS S 3030-R80B  
**KOL.03** – (ciemny błękit) – sala Muzyk NCS S 6020-R80B  
**KOL.04** – (błękit średni) – sala Muzyk RAL S 5023 Distant Blue mat  
**KOL.05** – (jasna zieleń) – sala Mqz Stanu NCS S 5020 B90G  
**KOL.06** – (ciemna zieleń) – sala Mqz Stanu NCS S 7020 B90G  
**KOL.07** – (średnia zieleń) – sala Mqz Stanu RAL 6028 Pine Green mat  
**KOL.08** – (róż wenecki) – sala Człowiek NCS 3040 Y50R  
**KOL.09** – (cegłany) – sala Człowiek NCS S 5040 Y70R  
**KOL.10** – (winna czerwień) – sala Człowiek RAL 3009 Oxide Red mat

- S** - ściany istniejące
- Sp** - ściany projektowane
- S.1** - sala pierwsza (i kolejne numery)
- G** - gabloty
- P** - postumenty

# ONTO

### INWESTOR:

Muzeum Narodowe w Warszawie

### ADRES INWESTYCJI :

Zamkowa 49, 05-480 Otwock Wielki

### PRZEDMIOT OPRACOWANIA:

Projekt aranżacji ekspozycji

### PROJEKTANT :

Kaja Nosal  
Anna Wręga

### PODPIS

### OPRACOWANIE :

Kaja Nosal  
Anna Wręga

### NAZWA RYSUNKU:

GABLOTA G.S3.02: przekroje, detale, półka

### NUMER RYSUNKU:

34

### SKALA:

1:20

### REWIZJA:

02

### DATA:

17\_04\_2023

### FAZA:

PW

**G.S3 02**

STALOWA KONSTRUKCJA NÓŻEK – IZOMETRIA

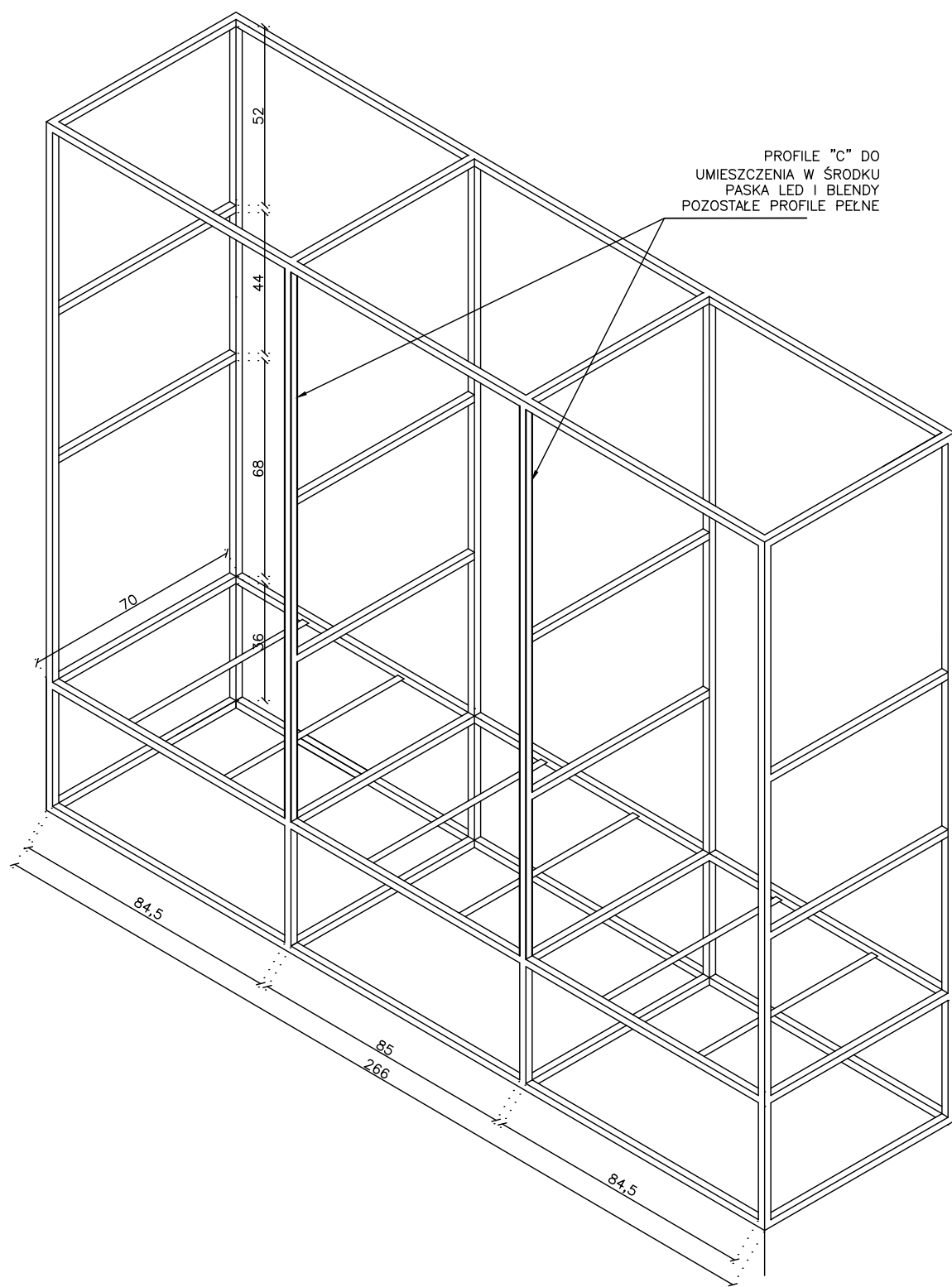

SCHEMAT ROZMIESZCZENIA LISTEW LED

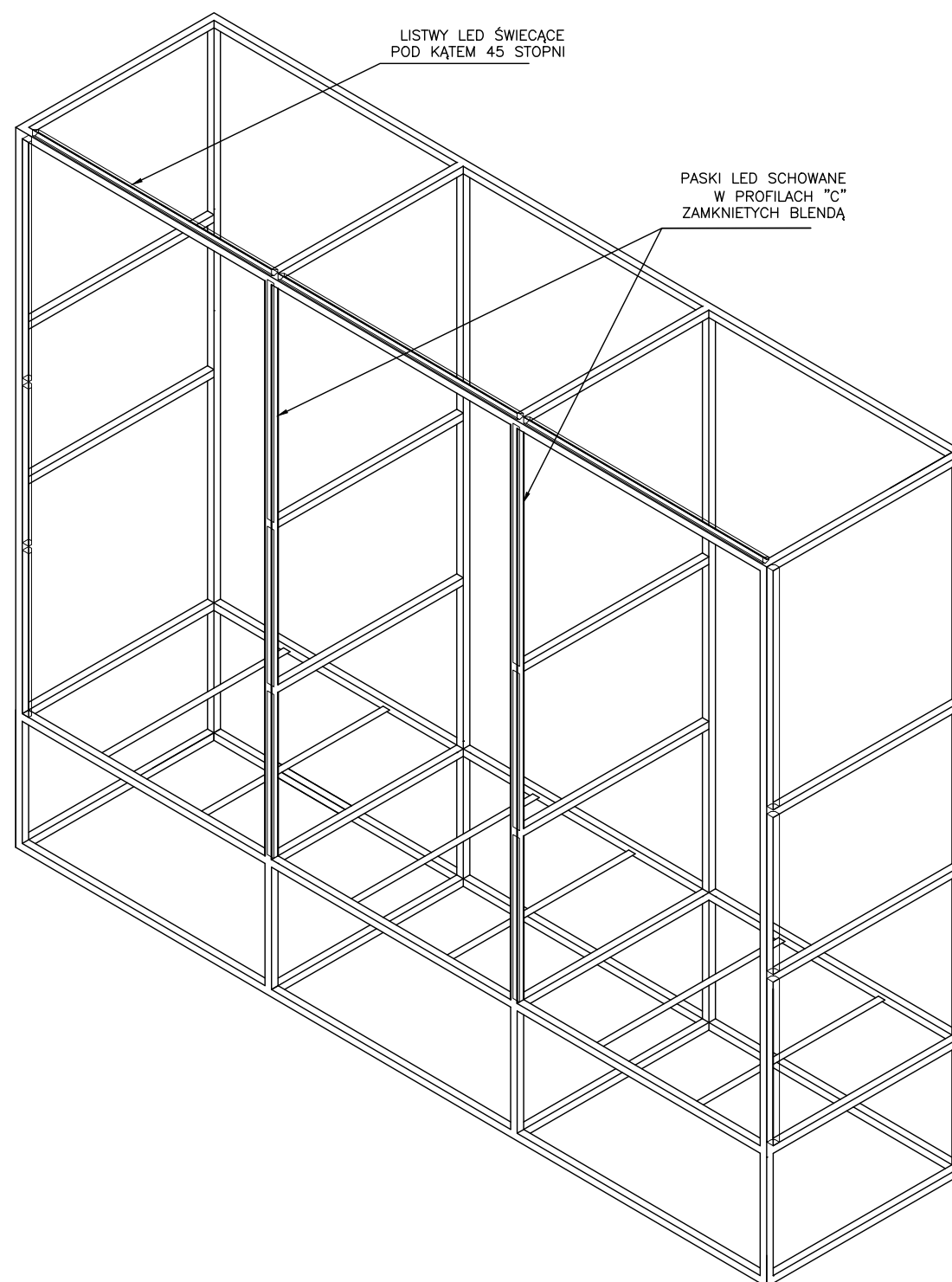

UWAGI:

**ZAŁOŻENIA PROJ. SĄ NADRZĘDNE WOBEC WYMIARÓW,  
WZYMIARY NALEŻY SPRAWDZIĆ W NATURZE  
W RAZIE WĄTPLIWOŚCI PROSZĘ SKONSULTOWAĆ SIĘ Z  
PROJEKTANTEM**

SYMBOLS:

Na rzutach i widokach kolory oznaczone są poniższymi symbolami – do powierzenia z Projektantem:

- KOL.01** – (biały)  
RAL 9016 Traffic White mat
- KOL.02** – (jasny błękit) – sala Muzyk  
NCS S 3030-R80B
- KOL.03** – (ciemny błękit) – sala Muzyk  
NCS S 6020-R80B
- KOL.04** – (błękit średni) – sala Muzyk  
RAL S 5023 Distant Blue mat
- KOL.05** – (jasna zieleń) – sala Mqz Stanu  
NCS S 5020 B90G
- KOL.06** – (ciemna zieleń) – sala Mqz Stanu  
NCS S 7020 B90G
- KOL.07** – (średnia zieleń) – sala Mqz Stanu  
RAL 6028 Pine Green mat
- KOL.08** – (róż wenecki) – sala Cztowiek  
NCS 3040 Y50R
- KOL.09** – (cegłany) – sala Cztowiek  
NCS S 5040 Y70R
- KOL.10** – (winna czerwień) – sala Cztowiek  
RAL 3009 Oxide Red mat

- S** - ściany istniejące
- Sp** - ściany projektowane
- S.1** - sala pierwsza (i kolejne numery)
- G** - gabloty
- P** - postumenty

**ONTO**

INWESTOR:

Muzeum Narodowe w Warszawie

ADRES INWESTYCJI :

Zamkowa 49, 05-480 Otwock Wielki

PRZEDMIOT OPRACOWANIA:

Projekt aranżacji ekspozycji

PROJEKTANT :

Kaja Nosal  
Anna Wręga

PODPIS

OPRACOWANIE :

Kaja Nosal  
Anna Wręga

NAZWA RYSUNKU:

GABLOTA G.S3.02: schemat konstrukcji stalowej, oświetlenie

NUMER RYSUNKU:

35

SKALA:

1:20

DATA:

17\_04\_2023

REWIZJA:

02

FAZA:

PW



UWAGI:

**ZAŁOŻENIA PROJ. SĄ NADRZĘDNE WOBEC WYMIARÓW, WZYMIARY NALEŻY SPRAWDZIĆ W NATURZE W RAZIE WĄTPLIWOŚCI PROSZĘ SKONSULTOWAĆ SIĘ Z PROJEKTANTEM**

SYMBOLE:

Na rzutach i widokach kolory oznaczone są poniższymi symbolami – do powierzenia z Projektantem:

- KOL.01** – (biały)  
RAL 9016 Traffic White mat
- KOL.02** – (jasny błękit) – sala Muzyk  
NCS S 3030-R80B
- KOL.03** – (ciemny błękit) – sala Muzyk  
NCS S 6020-R80B
- KOL.04** – (błękit średni) – sala Muzyk  
RAL S 5023 Distant Blue mat
- KOL.05** – (jasna zieleń) – sala Mqz Stanu  
NCS S 5020 B90G
- KOL.06** – (ciemna zieleń) – sala Mqz Stanu  
NCS S 7020 B90G
- KOL.07** – (średnia zieleń) – sala Mqz Stanu  
RAL 6028 Pine Green mat
- KOL.08** – (róż wenecki) – sala Człowiek  
NCS 3040 Y50R
- KOL.09** – (cegłany) – sala Człowiek  
NCS S 5040 Y70R
- KOL.10** - (winna czerwień) – sala Człowiek  
RAL 3009 Oxide Red mat

- S - ściany istniejące
- Sp - ściany projektowane
- S.1 - sala pierwsza (i kolejne numery)
- G - gabloty
- P - postumenty

# ONTO

INWESTOR:

Muzeum Narodowe w Warszawie

ADRES INWESTYCJI :

Zamkowa 49, 05-480 Otwock Wielki

PRZEDMIOT OPRACOWANIA:

Projekt aranżacji ekspozycji

PROJEKTANT : PODPIS

Kaja Nosal  
Anna Wręga

OPRACOWANIE :

Kaja Nosal  
Anna Wręga

NAZWA RYSUNKU:

GABLOTA G.S3.02: wizualizacja

NUMER RYSUNKU:

36

SKALA: 1:20      DATA: 17\_04\_2023

REWIZJA: 02      FAZA: PW

**G.S3 03**

RZUT GABLOTY Z GÓRY

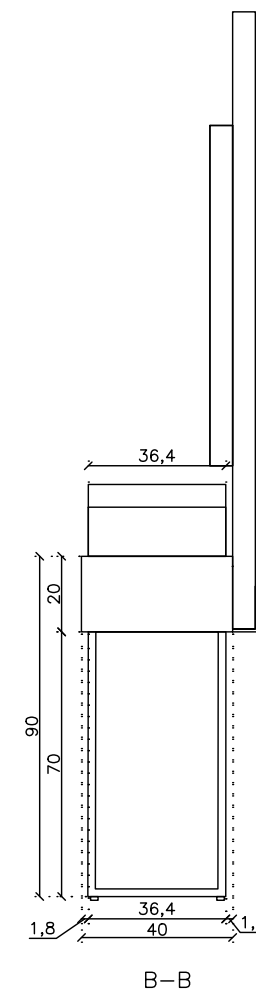
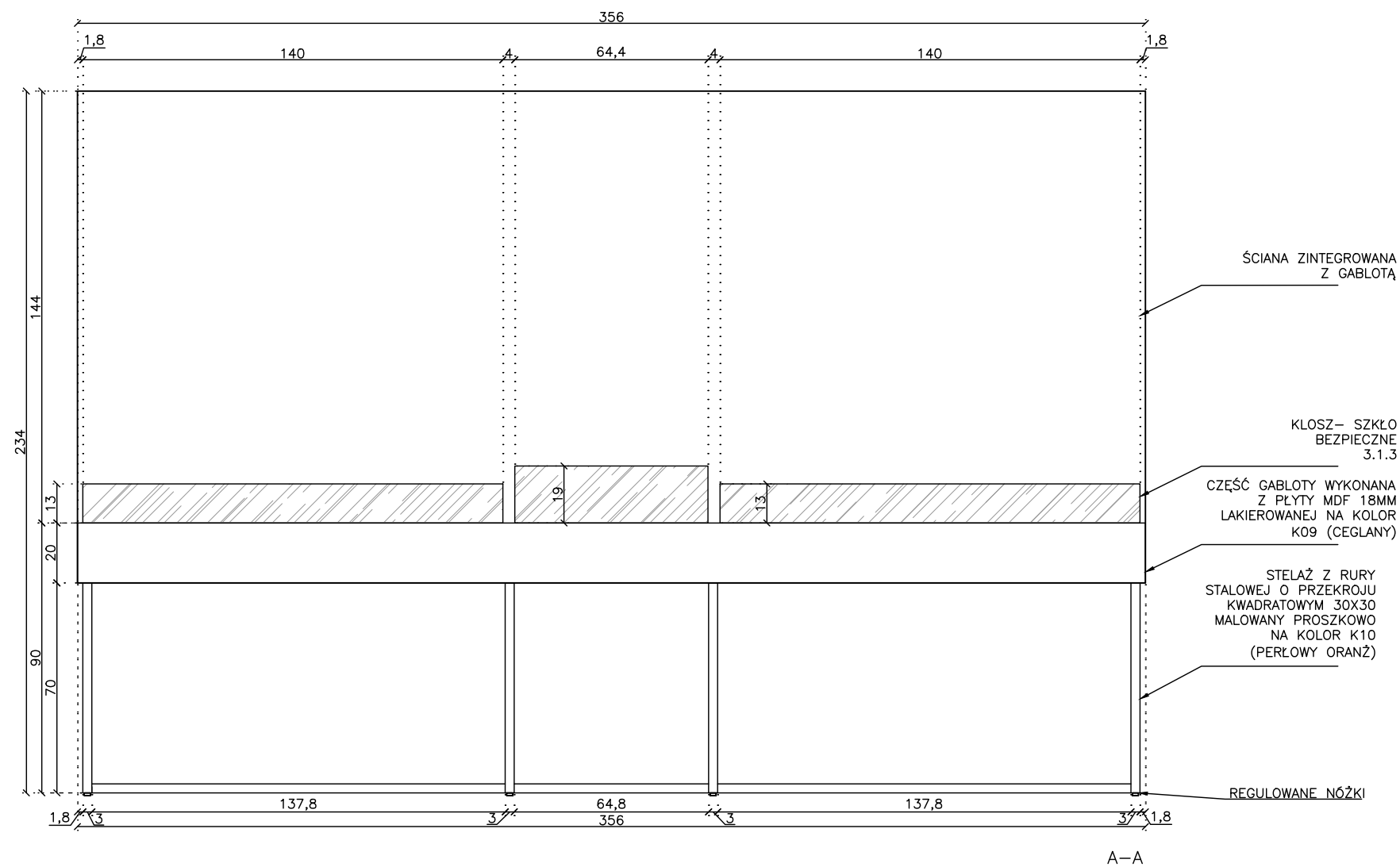
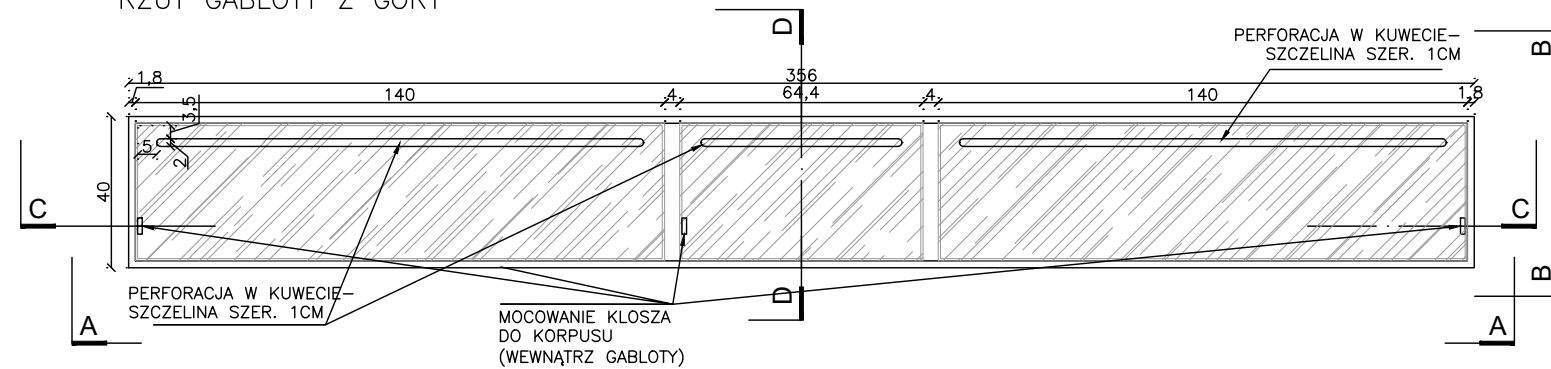

UWAGI:

**ZAŁOŻENIA PROJ. SĄ NADRZĘDNE WOBEC WYMIARÓW, WZMIARY NALEŻY SPRAWDZIĆ W NATURZE W RAZIE WĄTPLIWOŚCI PROSZĘ SKONSULTOWAĆ SIĘ Z PROJEKTANTEM**

SYMBOLE:

Na rzutach i widokach kolory oznaczone są poniższymi symbolami – do potwierdzenia z Projektantem:

- KOL.01** – (biały) RAL 9016 Traffic White mat
- KOL.02** – (jasny błękit) – sala Muzyk NCS S 3030-R80B
- KOL.03** – (ciemny błękit) – sala Muzyk NCS S 6020-R80B
- KOL.04** – (błękit średni) – sala Muzyk RAL S 5023 Distant Blue mat
- KOL.05** – (jasna zieleń) – sala Mqz Stanu NCS S 5020 B90G
- KOL.06** – (ciemna zieleń) – sala Mqz Stanu NCS S 7020 B90G
- KOL.07** – (średnia zieleń) – sala Mqz Stanu RAL 6028 Pine Green mat
- KOL.08** – (róż wenecki) – sala Człowiek NCS 3040 Y50R
- KOL.09** – (cegłany) – sala Człowiek NCS S 5040 Y70R
- KOL.10** – (winna czerwień) – sala Człowiek RAL 3009 Oxide Red mat

- S** - ściany istniejące
- Sp** - ściany projektowane
- S.1** - sala pierwsza (i kolejne numery)
- G** - gabloty
- P** - postumenty

**ONTO**

INWESTOR:

Muzeum Narodowe w Warszawie

ADRES INWESTYCJI :

Zamkowa 49, 05-480 Otwock Wielki

PRZEDMIOT OPRACOWANIA:

Projekt aranżacji ekspozycji

PROJEKTANT :

Kaja Nosal  
Anna Wręga

PODPIS

OPRACOWANIE :

Kaja Nosal  
Anna Wręga

NAZWA RYSUNKU:

GABLOTA G.S3.03: rzut, widoki

NUMER RYSUNKU:

37

SKALA:

1:20

DATA:

17\_04\_2023

REWIZJA:

02

FAZA:

PW

G.S3 03

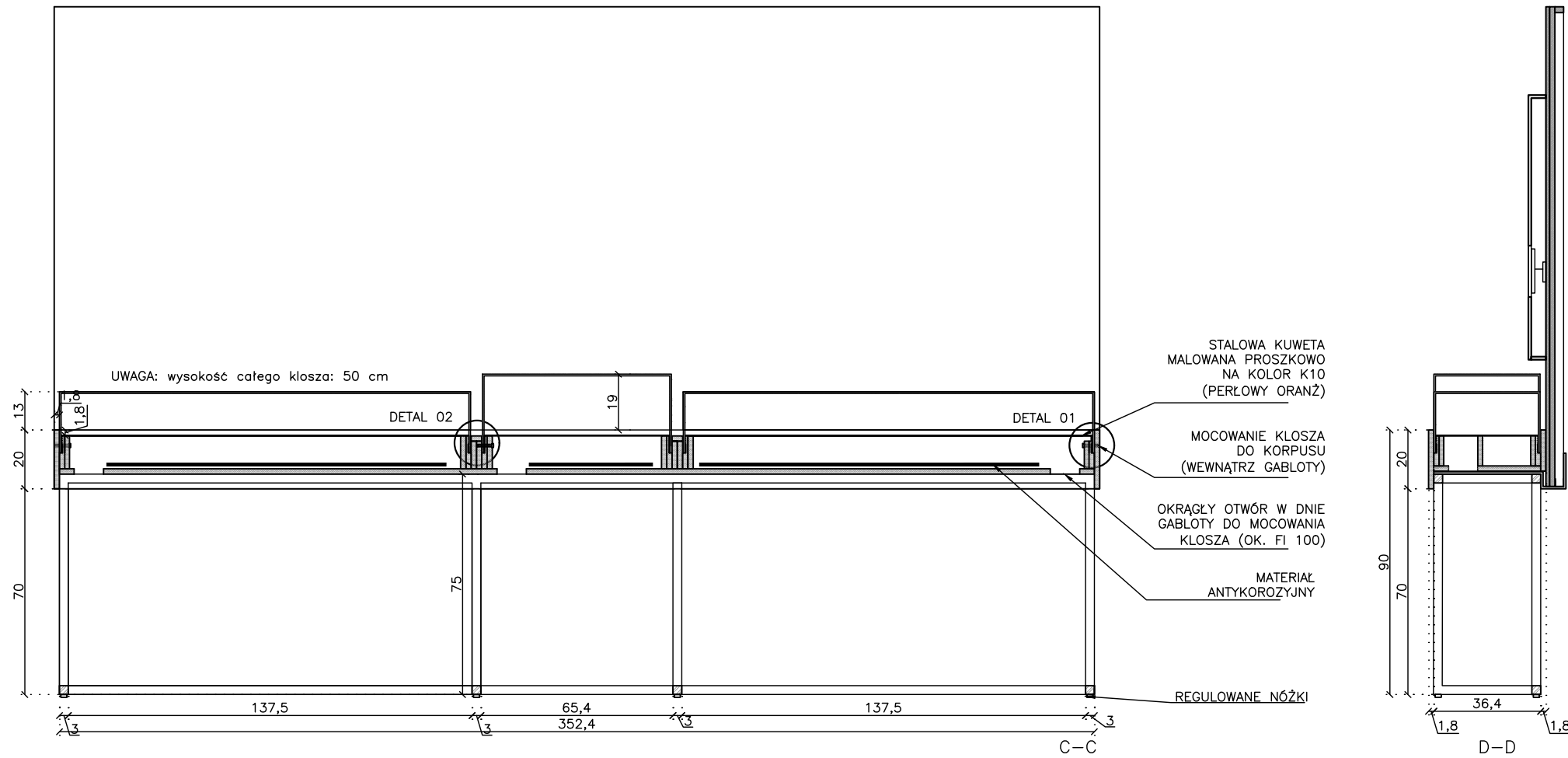

STALOWA KONSTRUKCJA NÓŻEK  
- IZOMETRIA

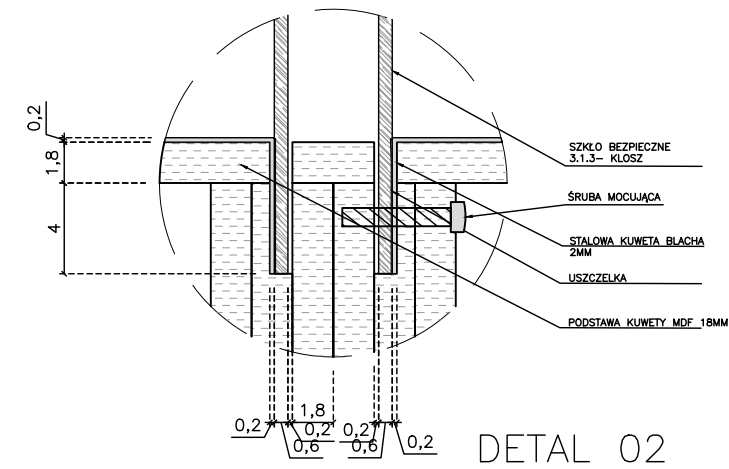
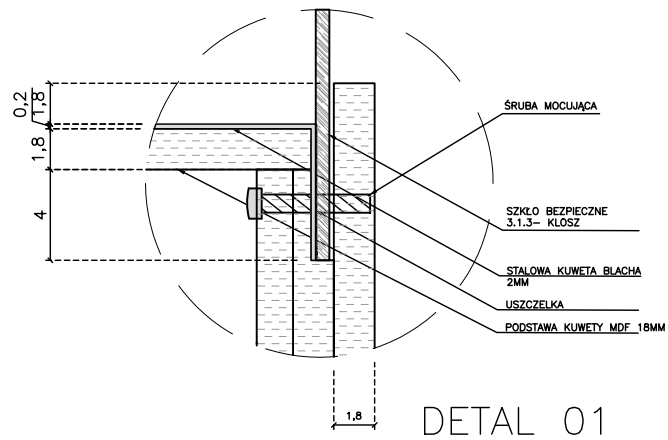
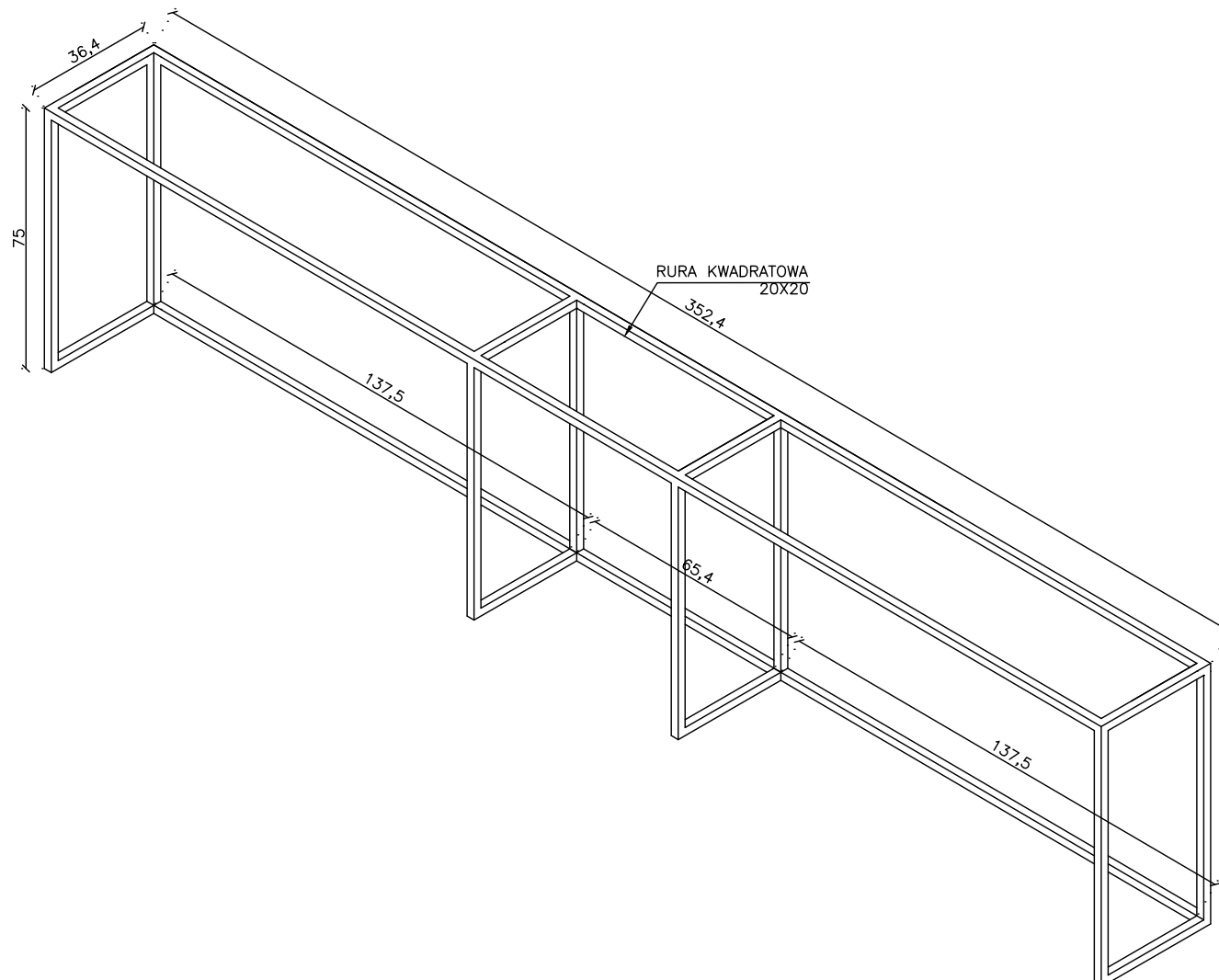

UWAGI:

**ZAŁOŻENIA PROJ. SĄ NADRZĘDNE WOBEC WYMIARÓW,  
WZMIARY NALEŻY SPRAWDZIĆ W NATURZE  
W RAZIE WĄTPLIWOŚCI PROSZĘ SKONSULTOWAĆ SIĘ Z  
PROJEKTANTEM**

SYMBOLS:

Na rzutach i widokach kolory oznaczone są poniższymi symbolami - do potwierdzenia z Projektantem:

- KOL.01** - (biały)  
RAL 9016 Traffic White mat
- KOL.02** - (jasny błękit) - sala Muzyk  
NCS S 3030-R80B
- KOL.03** - (ciemny błękit) - sala Muzyk  
NCS S 6020-R80B
- KOL.04** - (błękit średni) - sala Muzyk  
RAL S 5023 Distant Blue mat
- KOL.05** - (jasna zieleń) - sala Mqz Stanu  
NCS S 5020 B90G
- KOL.06** - (ciemna zieleń) - sala Mqz Stanu  
NCS S 7020 B90G
- KOL.07** - (średnia zieleń) - sala Mqz Stanu  
RAL 6028 Pine Green mat
- KOL.08** - (róż wenecki) - sala Człowiek  
NCS 3040 Y50R
- KOL.09** - (cegłany) - sala Człowiek  
NCS S 5040 Y70R
- KOL.10** - (winna czerwień) - sala Człowiek  
RAL 3009 Oxide Red mat

- S** - ściany istniejące
- Sp** - ściany projektowane
- S.1** - sala pierwsza (i kolejne numery)
- G** - gabloty
- P** - postumenty

**ONTO**

INWESTOR:

Muzeum Narodowe w Warszawie

ADRES INWESTYCJI :

Zamkowa 49, 05-480 Otwock Wielki

PRZEDMIOT OPRACOWANIA:

Projekt aranżacji ekspozycji

PROJEKTANT :

Kaja Nosal  
Anna Wręga

PODPIS

OPRACOWANIE :

Kaja Nosal  
Anna Wręga

NAZWA RYSUNKU:

GABLOTA G.S3.03: przekroje, detale, schemat konstrukcji

NUMER RYSUNKU:

38

SKALA:

1:20

DATA:

17\_04\_2023

REWIZJA:

02

FAZA:

PW

# G.S3 03

## ROZMIESZCZENIE EKSPONATÓW

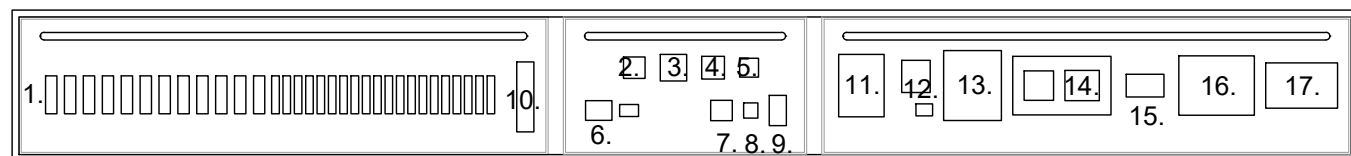

- |   |   |   |
|---|---|---|
| 1. 50 łyżeczek - fragment kolekcji, w tym wiele z USA, Australii i Nowej Zelandii | 7. NPO 1253 odznaka Res Sacra Miser                           | 13.162148 kałamarz – fortepian, Niemcy 1900           |
| 2. 162153 Kubek Niemcy 1909   | 8. NPO 1325 odznaka PBK                                       | 14.162160/1-3 tacka na przybory do palenia, USA, 1891 |
| 3. 162159 Kubek Szwajcaria, 1908  | 9. NPO 1309 odznaka PTCK,                                     | 15.162212 wizytownik srebrny, Niemcy                  |
| 4. 162154 kubek Szwajcaria  | 10.162163 bumerang srebrny, Australia 1921                    | 16.Pad 68 portfel skórzany, USA, 1919,                |
| 5. 162162 kubek, Szwajcaria   | 11.SZM 10925 popielniczka, Francja,                           | 17.162207 Pudełko na biżuterię, Anglia, 1903/04       |
| 6. SKAZsz 1059 / 1-2 Kura i kogut, kamień, 7 i 5 cm                               | 12.162210, 162211 papierośnica, pudełko, Francja, kon. XIX w. |   |

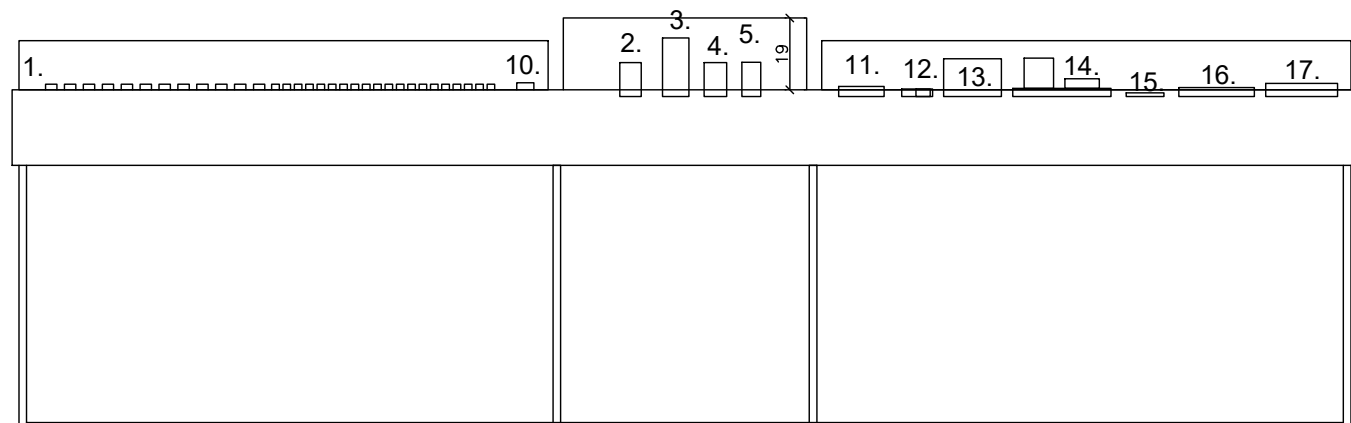

### UWAGI:

**ZAŁOŻENIA PROJ. SĄ NADRZĘDNE WOBEC WYMIARÓW, WZMIARY NALEŻY SPRAWDZIĆ W NATURZE W RAZIE WĄTPLIWOŚCI PROSZĘ SKONSULTOWAĆ SIĘ Z PROJEKTANTEM**

### SYMBOLE:

Na rzutach i widokach kolory oznaczone są poniższymi symbolami – do potwierdzenia z Projektantem:

- KOL.01** – (biały)  
RAL 9016 Traffic White mat
- KOL.02** – (jasny błękit) – sala Muzyk  
NCS S 3030-R80B
- KOL.03** – (ciemny błękit) – sala Muzyk  
NCS S 6020-R80B
- KOL.04** – (błękit średni) – sala Muzyk  
RAL S 5023 Distant Blue mat
- KOL.05** – (jasna zieleń) – sala Mqz Stanu  
NCS S 5020 B90G
- KOL.06** – (ciemna zieleń) – sala Mqz Stanu  
NCS S 7020 B90G
- KOL.07** – (średnia zieleń) – sala Mqz Stanu  
RAL 6028 Pine Green mat
- KOL.08** – (róż wenecki) – sala Człowiek  
NCS 3040 Y50R
- KOL.09** – (cegłany) – sala Człowiek  
NCS S 5040 Y70R
- KOL.10** - (winna czerwień) – sala Człowiek  
RAL 3009 Oxide Red mat

- S** - ściany istniejące
- Sp** - ściany projektowane
- S.1** - sala pierwsza (i kolejne numery)
- G** - gabloty
- P** - postumenty

# ONTO

### INWESTOR:

Muzeum Narodowe w Warszawie

### ADRES INWESTYCJI :

Zamkowa 49, 05-480 Otwock Wielki

### PRZEDMIOT OPRACOWANIA:

Projekt aranżacji ekspozycji

### PROJEKTANT :

Kaja Nosal  
Anna Wręga

### PODPIS

### OPRACOWANIE :

Kaja Nosal  
Anna Wręga

### NAZWA RYSUNKU:

GABLOTA G.S3.03: ekspozaty, wizualizacja

### NUMER RYSUNKU:

39

### SKALA:

1:20

### DATA:

17\_04\_2023

### REWIZJA:

02

### FAZA:

PW

**P.S2 01**

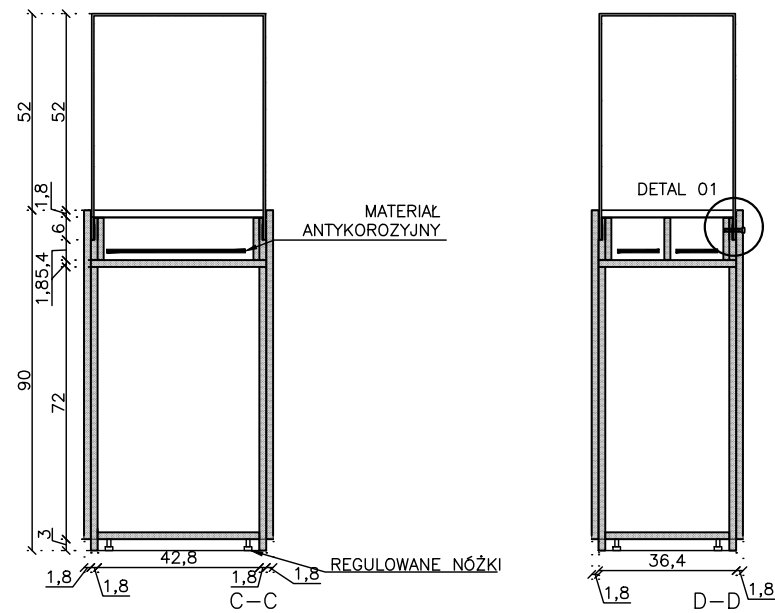
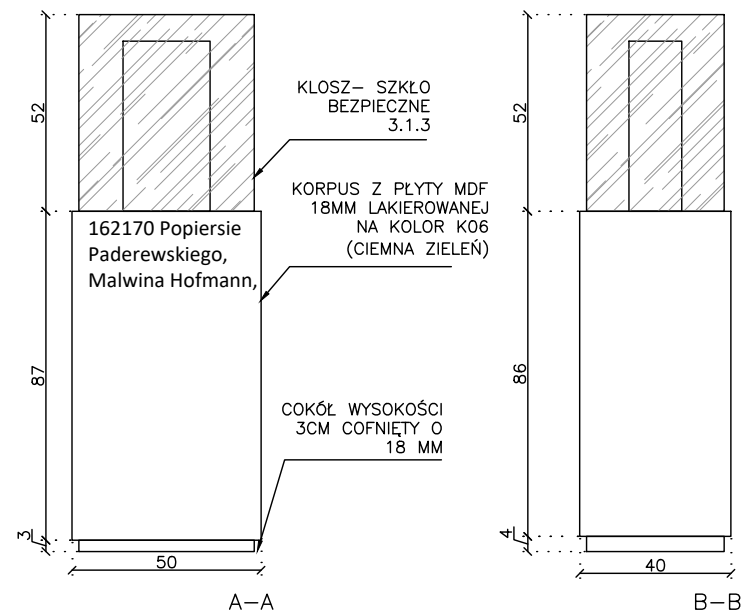
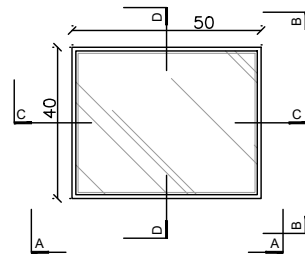

DETAL 01

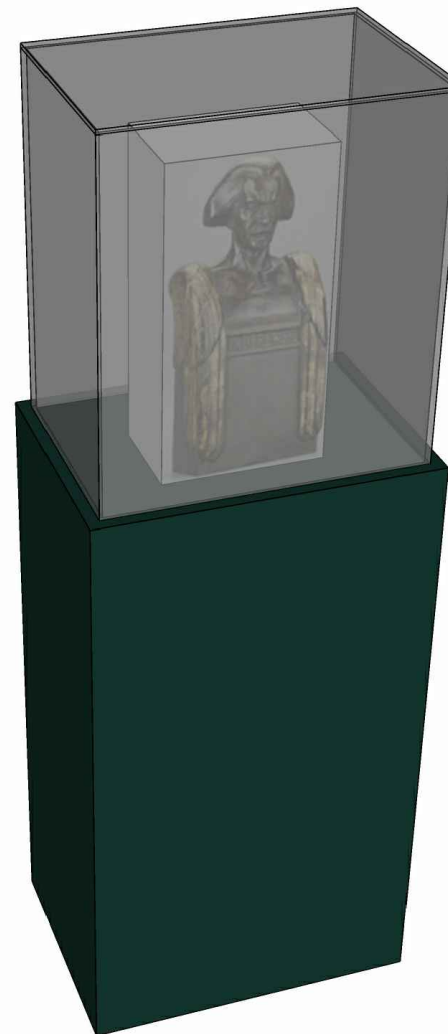
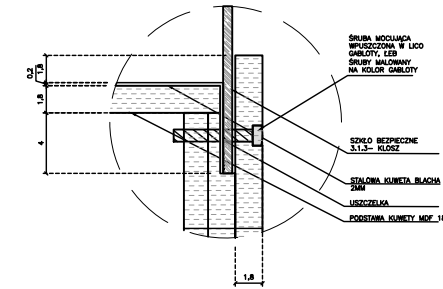

UWAGI:

**ZAŁOŻENIA PROJ. SĄ NADRZĘDNE WOBEC WYMIARÓW, WZYMIARY NALEŻY SPRAWDZIĆ W NATURZE W RAZIE WĄTPLIWOŚCI PROSZĘ SKONSULTOWAĆ SIĘ Z PROJEKTANTEM**

SYMBOLE:

Na rzutach i widokach kolory oznaczone są poniższymi symbolami – do potwierdzenia z Projektantem:

- KOL.01** – (biały)  
RAL 9016 Traffic White mat
- KOL.02** – (jasny błękit) – sala Muzyk  
NCS S 3030-R80B
- KOL.03** – (ciemny błękit) – sala Muzyk  
NCS S 6020-R80B
- KOL.04** – (błękit średni) – sala Muzyk  
RAL S 5023 Distant Blue mat
- KOL.05** – (jasna zieleń) – sala Mqz Stanu  
NCS S 5020 B90G
- KOL.06** – (ciemna zieleń) – sala Mqz Stanu  
NCS S 7020 B90G
- KOL.07** – (średnia zieleń) – sala Mqz Stanu  
RAL 6028 Pine Green mat
- KOL.08** – (róż wenecki) – sala Cztowiek  
NCS 3040 Y50R
- KOL.09** – (cegłany) – sala Cztowiek  
NCS S 5040 Y70R
- KOL.10** - (winna czerwień) – sala Cztowiek  
RAL 3009 Oxide Red mat

- S - ściany istniejące
- Sp - ściany projektowane
- S.1 - sala pierwsza (i kolejne numery)
- G - gabloty
- P - postumenty

**ONTO**

INWESTOR:

Muzeum Narodowe w Warszawie

ADRES INWESTYCJI :

Zamkowa 49, 05-480 Otwock Wielki

PRZEDMIOT OPRACOWANIA:

Projekt aranżacji ekspozycji

PROJEKTANT :

Kaja Nosal  
Anna Wręga

PODPIS

OPRACOWANIE :

Kaja Nosal  
Anna Wręga

NAZWA RYSUNKU:

P.S2\_01: rzut, widoki, przekroje, detale, wizualizacja

NUMER RYSUNKU:

40

SKALA:

1:20

REWIZJA:

02

DATA:

17\_04\_2023

FAZA:

PW



**P.S3 01**

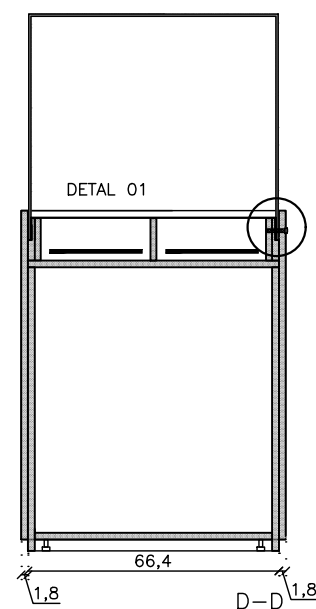
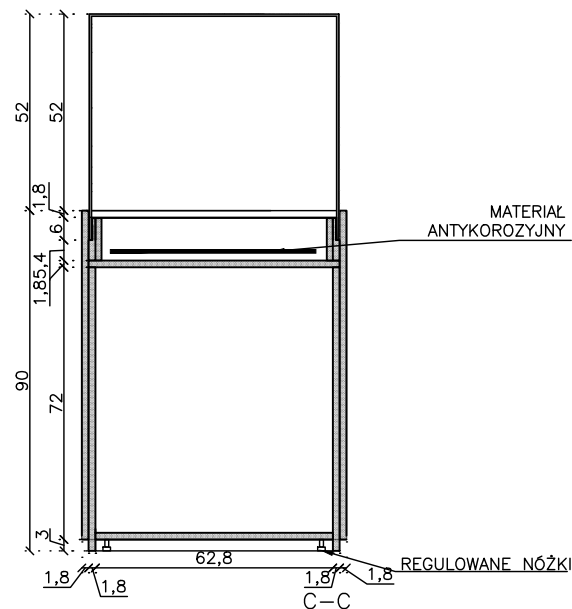
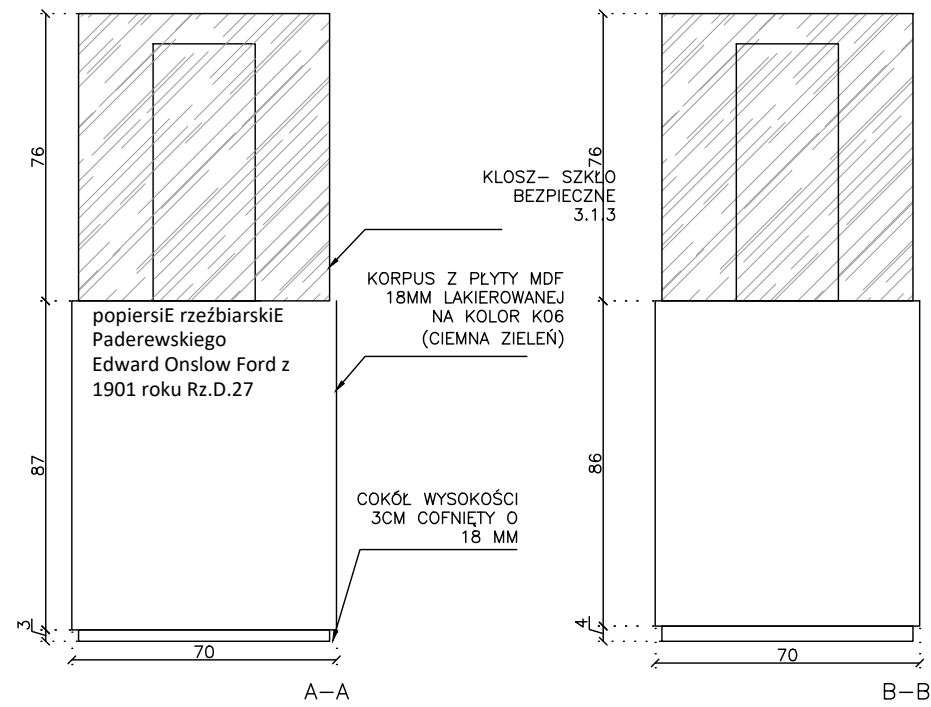
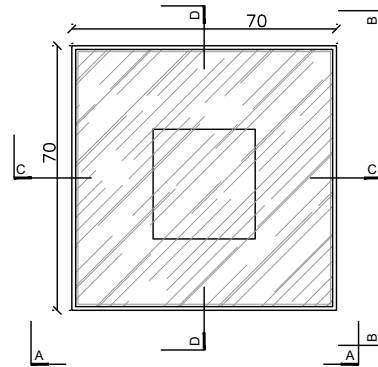

DETAL 01

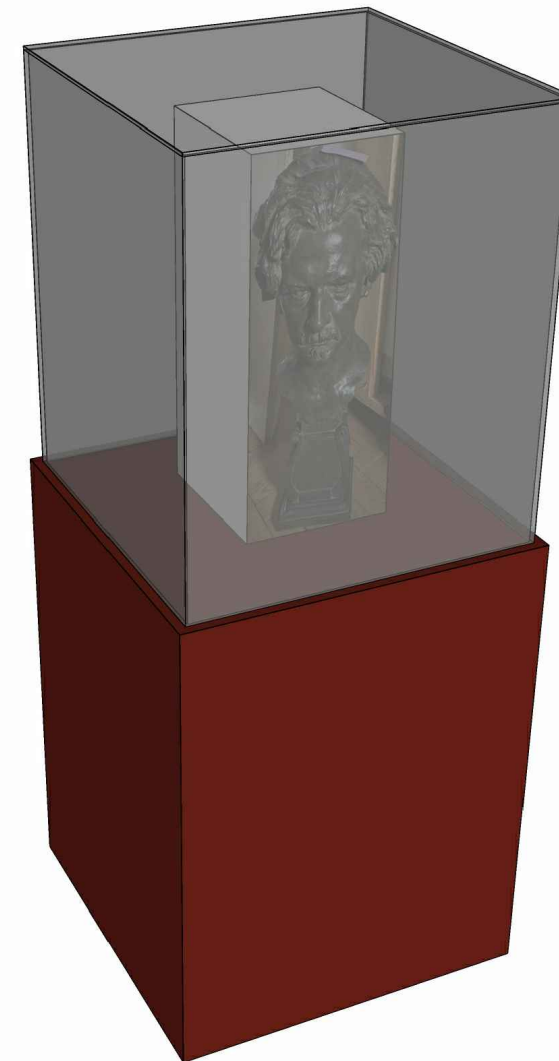
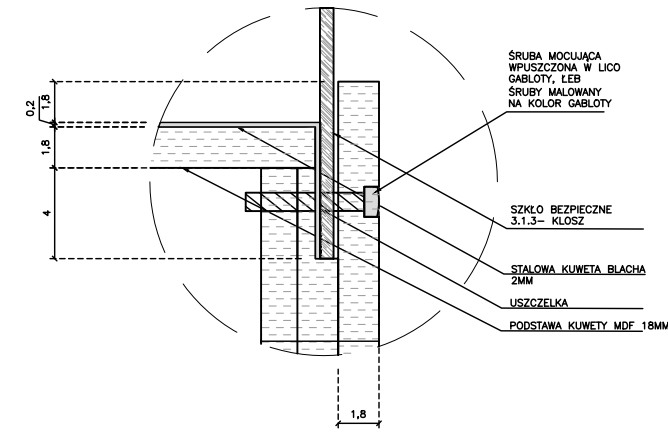

UWAGI:

**ZAŁOŻENIA PROJ. SĄ NADRZĘDNE WOBEC WYMIARÓW, WYMIARY NALEŻY SPRAWDZIĆ W NATURZE W RAZIE WĄTPLIWOŚCI PROSZĘ SKONSULTOWAĆ SIĘ Z PROJEKTANTEM**

SYMBOLE:

Na rzutach i widokach kolory oznaczone są poniższymi symbolami – do powierzenia z Projektantem:

- KOL.01** – (biały) RAL 9016 Traffic White mat
- KOL.02** – (jasny błękit) – sala Muzyk NCS S 3030-R80B
- KOL.03** – (ciemny błękit) – sala Muzyk NCS S 6020-R80B
- KOL.04** – (błękit średni) – sala Muzyk RAL S 5023 Distant Blue mat
- KOL.05** – (jasna zieleń) – sala Mqz Stanu NCS S 5020 B90G
- KOL.06** – (ciemna zieleń) – sala Mqz Stanu NCS S 7020 B90G
- KOL.07** – (średnia zieleń) – sala Mqz Stanu RAL 6028 Pine Green mat
- KOL.08** – (róż wenecki) – sala Człowiek NCS 3040 Y50R
- KOL.09** – (cegłany) – sala Człowiek NCS S 5040 Y70R
- KOL.10** – (winna czerwień) – sala Człowiek RAL 3009 Oxide Red mat

- S** - ściany istniejące
- Sp** - ściany projektowane
- S.1** - sala pierwsza (i kolejne numery)
- G** - gabloty
- P** - postumenty

**ONTO**

INWESTOR:

Muzeum Narodowe w Warszawie

ADRES INWESTYCJI :

Zamkowa 49, 05-480 Otwock Wielki

PRZEDMIOT OPRACOWANIA:

Projekt aranżacji ekspozycji

PROJEKTANT :

Kaja Nosal  
Anna Wręga

PODPIS

OPRACOWANIE :

Kaja Nosal  
Anna Wręga

NAZWA RYSUNKU:

P.S3\_01: rzut, widoki, przekroje, detale, wizualizacja

NUMER RYSUNKU:

41

SKALA:

1:20

DATA:

17\_04\_2023

REWIZJA:

02

FAZA:

PW

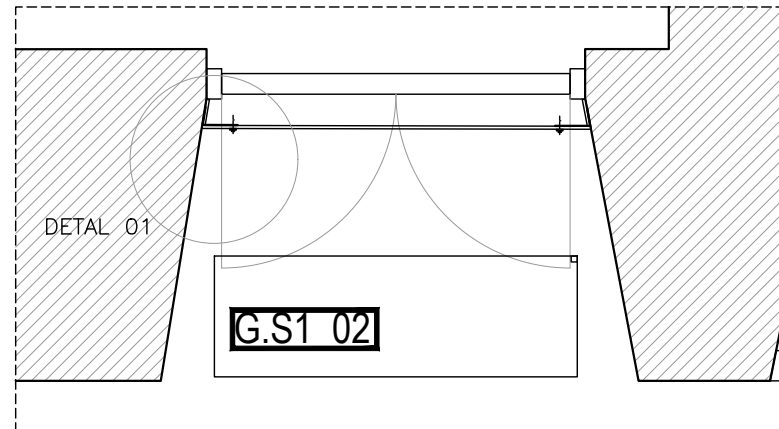

OKIENNICA RZUT SALA 01

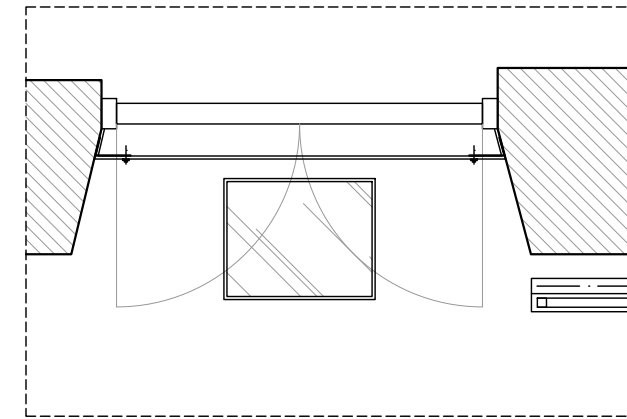

OKIENNICA RZUT SALA 02

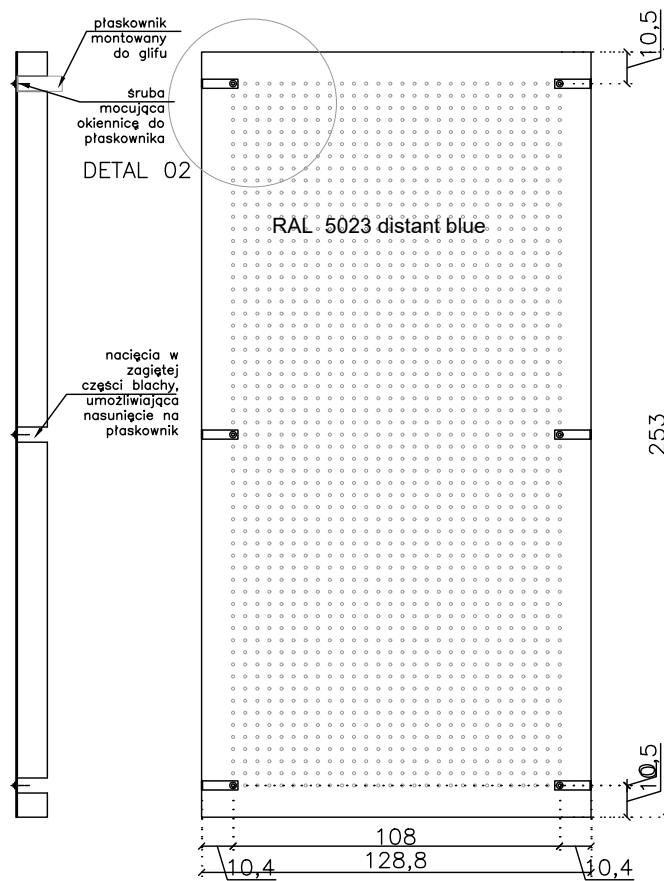

OKIENNICA WIDOK SALA 01

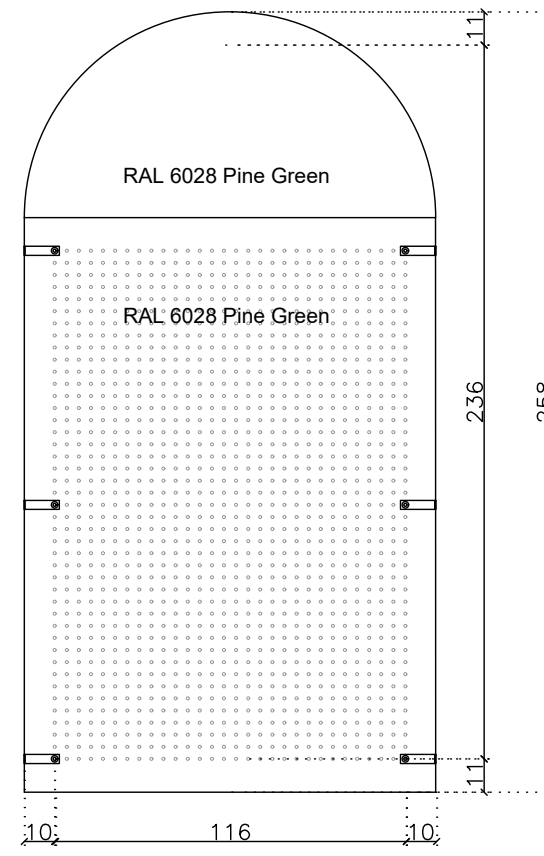

OKIENNICA WIDOK SALA 02

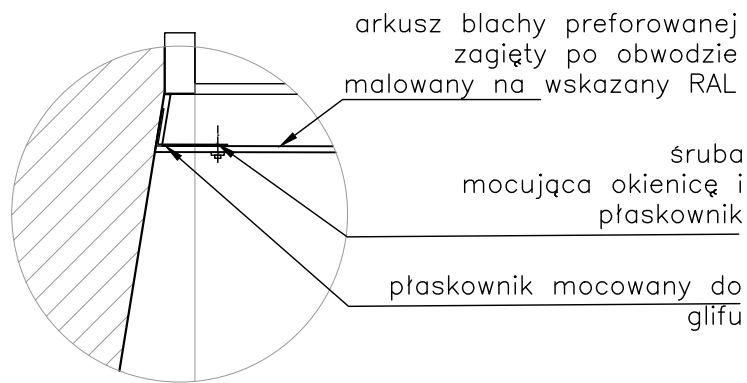

DETAL 01

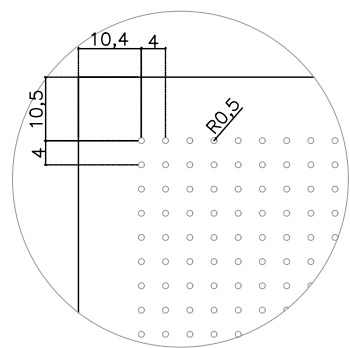

DETAL 02

UWAGI:

**ZAŁOŻENIA PROJ. SĄ NADRZĘDNE WOBEC WYMIARÓW, WZYMIARY NALEŻY SPRAWDZIĆ W NATURZE W RAZIE WĄTPLIWOŚCI PROSZĘ SKONSULTOWAĆ SIĘ Z PROJEKTANTEM**

SYMBOLE:

Na rzutach i widokach kolory oznaczone są poniższymi symbolami – do powierzenia z Projektantem:

- KOL.01** – (biały)  
RAL 9016 Traffic White mat
- KOL.02** – (jasny błękit) – sala Muzyk  
NCS S 3030-R80B
- KOL.03** – (ciemny błękit) – sala Muzyk  
NCS S 6020-R80B
- KOL.04** – (błękit średni) – sala Muzyk  
RAL S 5023 Distant Blue mat
- KOL.05** – (jasna zieleń) – sala Mqz Stanu  
NCS S 5020 B90G
- KOL.06** – (ciemna zieleń) – sala Mqz Stanu  
NCS S 7020 B90G
- KOL.07** – (średnia zieleń) – sala Mqz Stanu  
RAL 6028 Pine Green mat
- KOL.08** – (róż wenecki) – sala Człowiek  
NCS 3040 Y50R
- KOL.09** – (cegłany) – sala Człowiek  
NCS S 5040 Y70R
- KOL.10** – (winna czerwień) – sala Człowiek  
RAL 3009 Oxide Red mat

- S** - ściany istniejące
- Sp** - ściany projektowane
- S.1** - sala pierwsza (i kolejne numery)
- G** - gąbłoty
- P** - postumenty

**ONTO**

INWESTOR:

Muzeum Narodowe w Warszawie

ADRES INWESTYCJI :

Zamkowa 49, 05-480 Otwock Wielki

PRZEDMIOT OPRACOWANIA:

Projekt aranżacji ekspozycji

PROJEKTANT : \_\_\_\_\_ PODPIS

Kaja Nosal  
Anna Wręga

OPRACOWANIE :

Kaja Nosal  
Anna Wręga

NAZWA RYSUNKU:

OKIENNICE\_rzut i widoki

NUMER RYSUNKU:

42

SKALA: 1:25 DATA: 17\_04\_2023

REWIZJA: 02 FAZA: PW